

## Снятие и установка газоразрядной лампы -L13-/-L14-, фары с газоразрядными лампами без адаптивного освещения



### **ВНИМАНИЕ!**

**Опасность для жизни, высокое напряжение.**

- t При работах с элементами газоразрядных фар, на которых нанесена сигнализирующая о высоком напряжении маркировка желтого цвета, необходимо обязательно снять напряжение.
- t Выключить зажигание и все электрические потребители и извлечь ключ зажигания.
- t Не нажимать сигнал дальним светом.



### **ВНИМАНИЕ!**

**Опасность для жизни - высокое напряжение, опасность травмирования и загрязнения окружающей среды.**

**Указания по применению и правила техники безопасности при работе с газоразрядными лампами  
→ Глава.**

### **Снятие**

- Повернуть выключатель освещения в положение „0“.
- Выключить зажигание и все электрические потребители и извлечь ключ зажигания.
- Не нажимать сигнал дальним светом.
- Снять передний колесный подкрылок → Наружные кузовные работы; Ремонтная группа66; Колесный подкрылок; Снятие и установка переднего подкрылка.
- Повернуть крышку корпуса -1- против часовой стрелки -стрелка- и снять с фары.

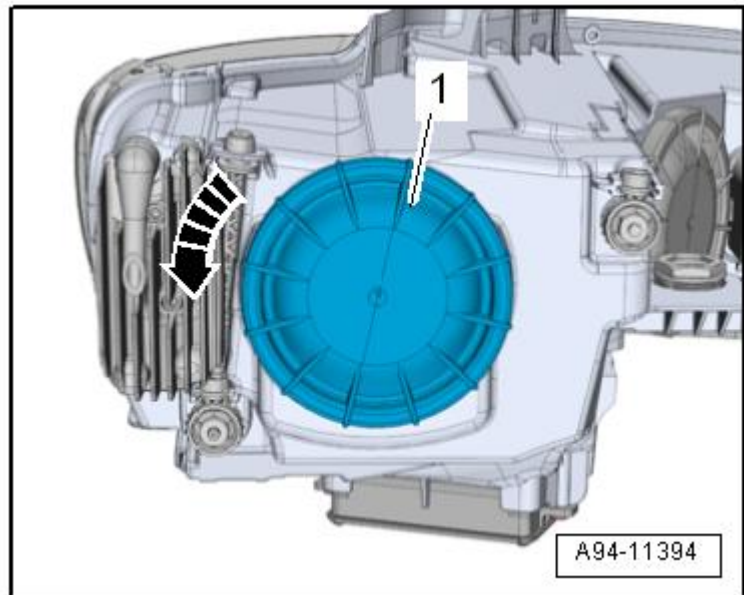

- Отсоединить электрический разъем -1- , надавив для этого на фиксирующий язычок -2-.
- Разблокировать проволочные скобы -4, 5--стрелки-.
- Извлечь газоразрядную лампу -3- из корпуса.

**Установить**

Дальнейшая установка осуществляется в обратной последовательности, при этом соблюдать следующее:

- Вставить новую газоразрядную лампу в корпус, при этом не касаться голыми руками стеклянной колбы лампы.
- ! Монтажное положение: электрический разъем направлен вниз.

**Моменты затяжки**

- t → Глава „Описание монтажа фар, фары с газоразрядными лампами“

