

Снятие и установка троса

Прокладка троса в оболочке в салоне

- Уложить трос в оболочке -2- к «стойке А», как показано на рисунке.
- Прижать втулку -1- изнутри салона к боковой части «стойки А».

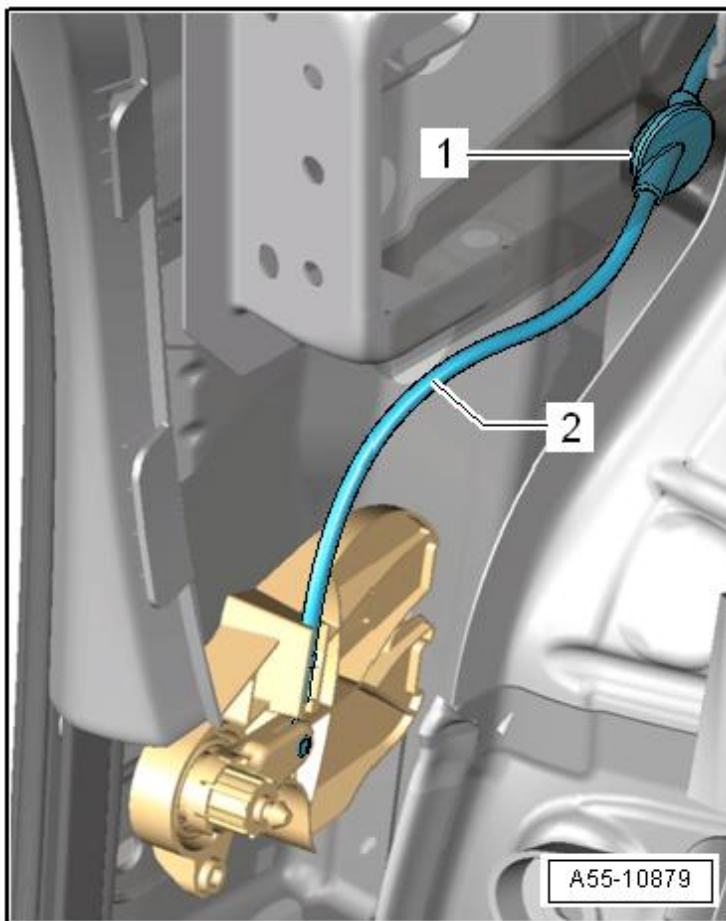

Прокладка троса в оболочке в моторном отсеке

1 - Насадка

2 - Кронштейн крыла

3 - Трос в оболочке

- Проложить трос -3- изнутри салона в моторный отсек, как показано на рисунке, под полкой крыла.
- Полностью вставить тросы в фиксаторы.
- Вставить муфту в переднюю несущую панель → [Ссылка](#).

4 - Замок двери багажного отсека

- снятие и установка → [Глава](#)

5 - Соединение троса

6 - Ручка с накаткой

- для настройки одновременного срабатывания замков капота.

7 - Зажим

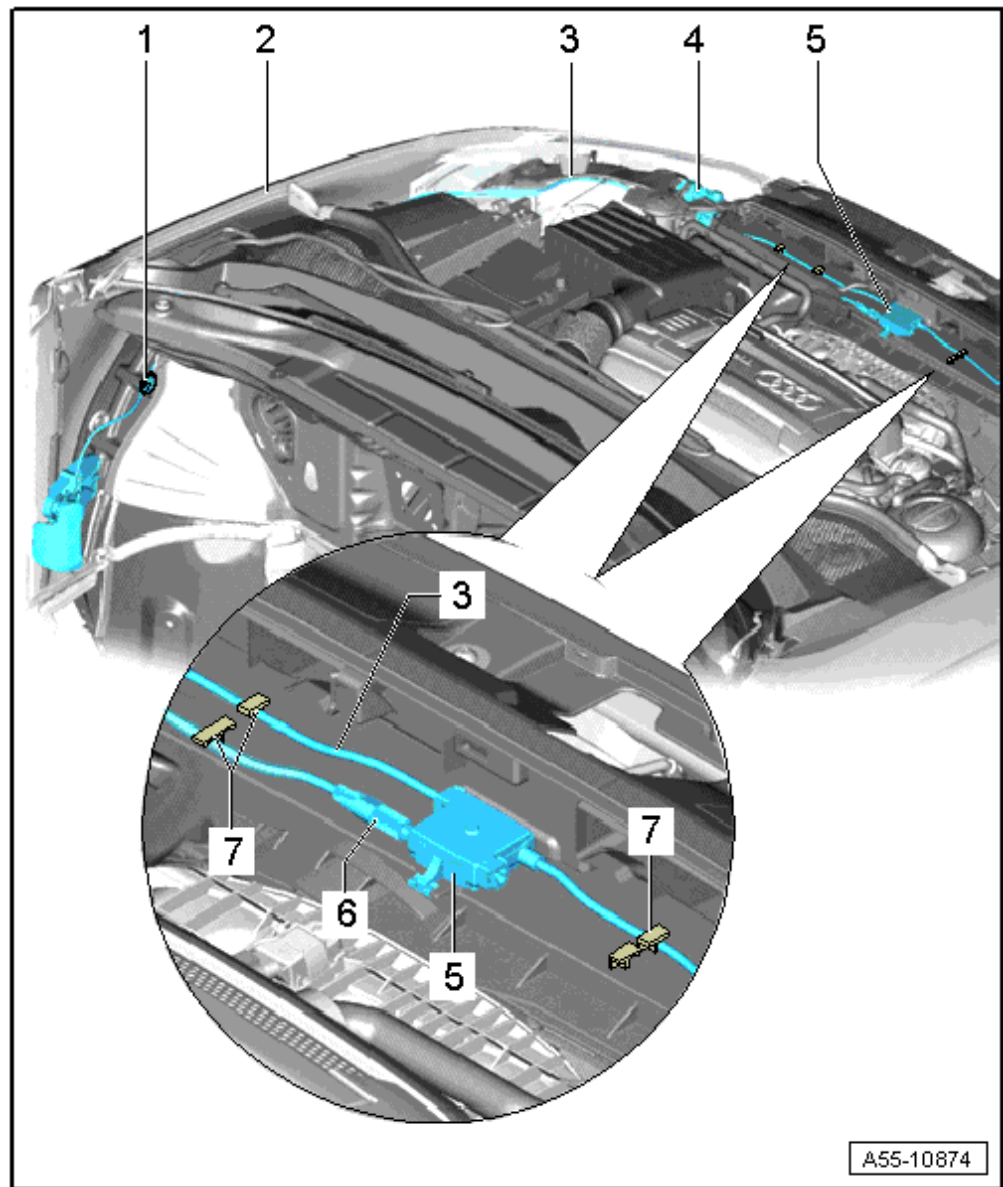

Снятие и установка муфты троса

- Отсоединить крепёжную скобу -2-.
- Отсоединить фиксаторы -стрелка- от передней несущей панели -3- и извлечь муфту -1- назад.
- При установке фиксаторы должны отчётливо защёлкнуться в передней несущей панели.

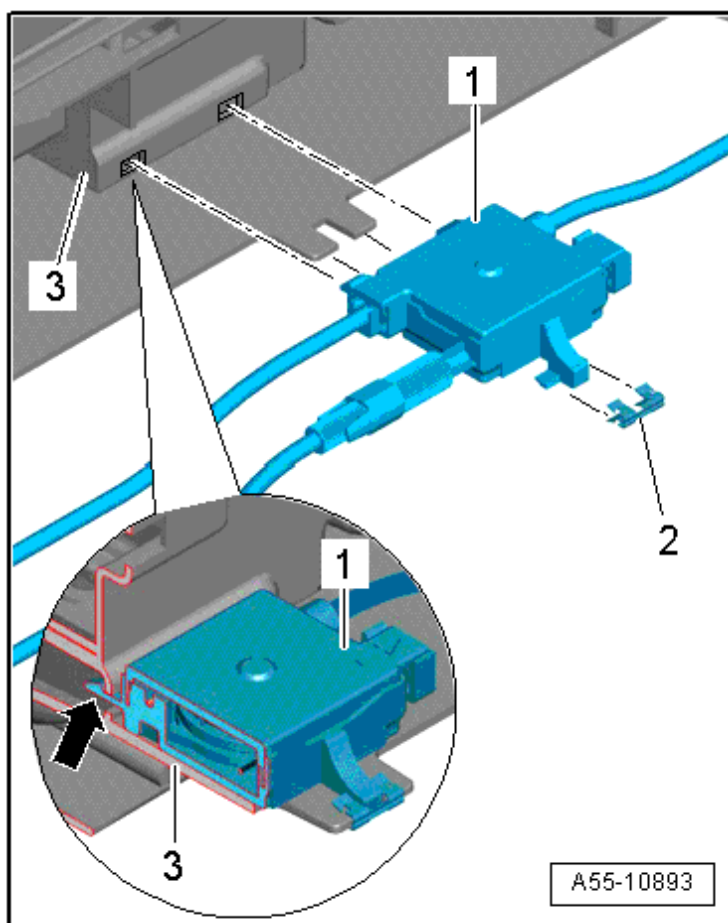

Подсоединение троса к муфте

- Вставить трос, ведущий в салон, -3- в ролик муфты -2-, как показано на рисунке.
- Вдавить трос в оболочке в гнездо в корпусе.
- Вдавить крышку корпуса -1- так, чтобы стрелка была направлена в сторону свободного конца муфты -1-.
- Для одновременного освобождения замков капота отрегулировать трос в оболочке за гофры.

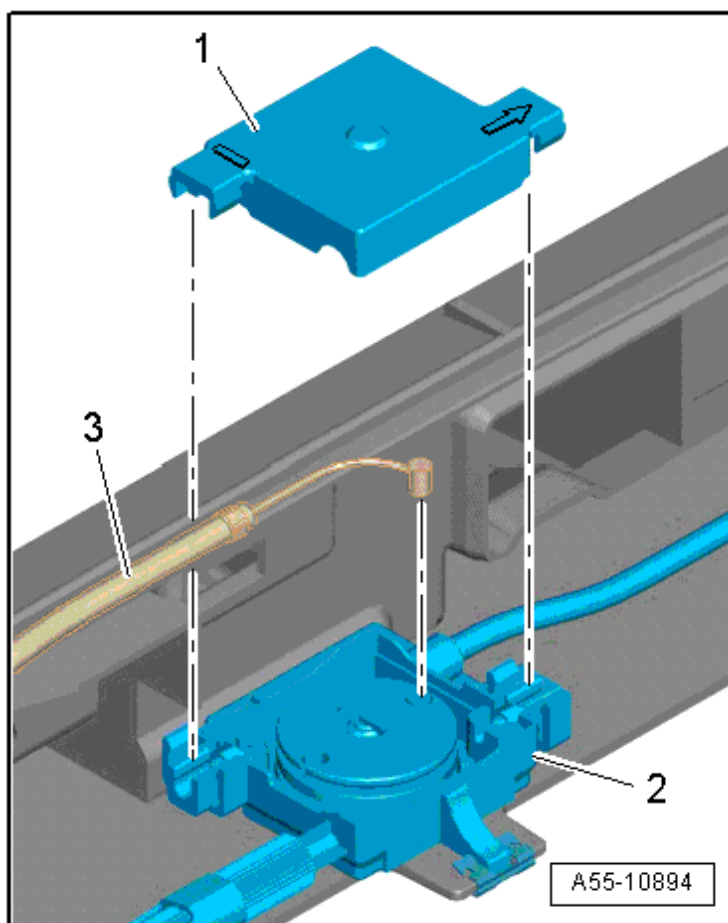
**Подсоединение троса к замку капота**

- Установить ниппель троса в оболочке -2- в приводной рычаг -стрелка справа- замка капота -1-.
- Вставить трос в оболочку с направляющей в замок капота начиная снизу, при этом должен защёлкнуться фиксатор -левая стрелка-.

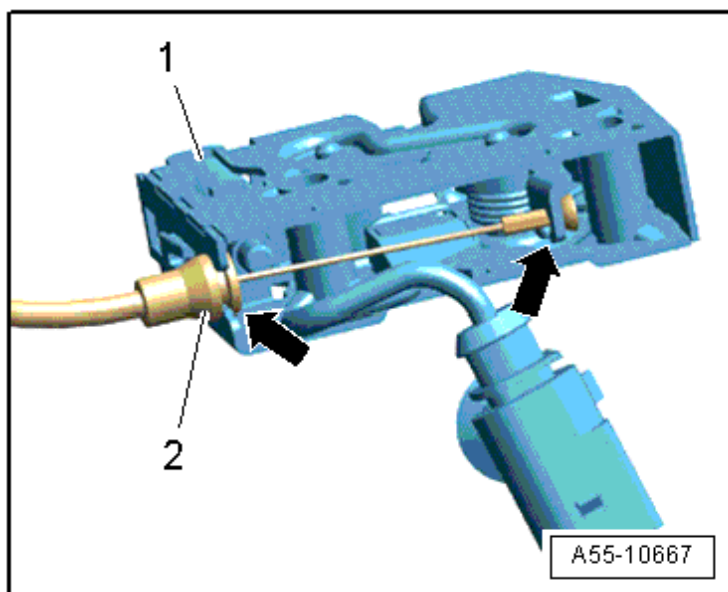

**Снятие и установка скобы для
стопорного крюка**

- облицовка переднего бампера снята
→ Глава
- Выкрутить болты -1- и извлечь скобу -2
- вперёд.
- Момент затяжки → Поз.

