

Снятие и установка зубчатого ремня насоса высокого давления

Необходимые специальные приспособления, контрольные и измерительные приборы, а также вспомогательные средства

t Сверло Ø 4,5 мм

Снять

– Снять кожух двигателя → Глава.

– Отвернуть болт -7- держателя электрического жгута проводки.



Указание

-Поз. 1 - 6- не учитывать.



Указание

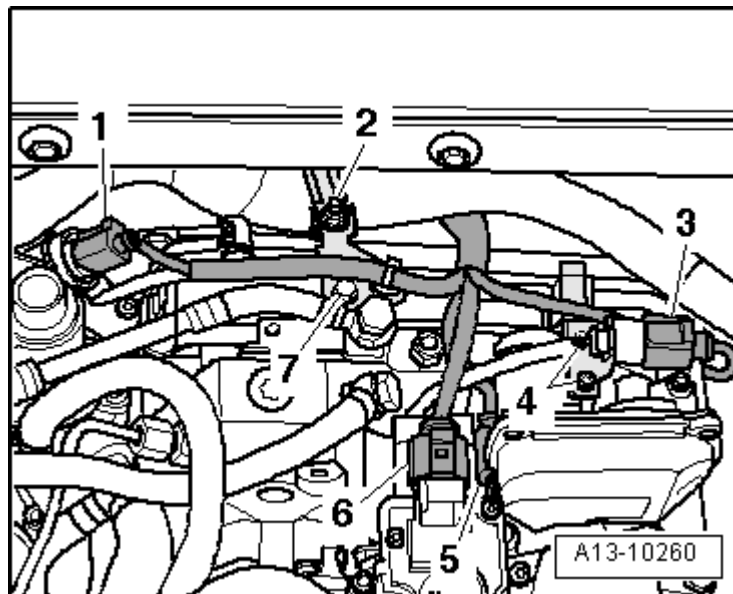

Для лучшего представления ход работ показан сзади при снятом двигателе.

Открепить крышку зубчатого ремня на верхней стороне от резиновых фиксаторов -стрелки-, откинуть назад и открепить крюки на нижней стороне.

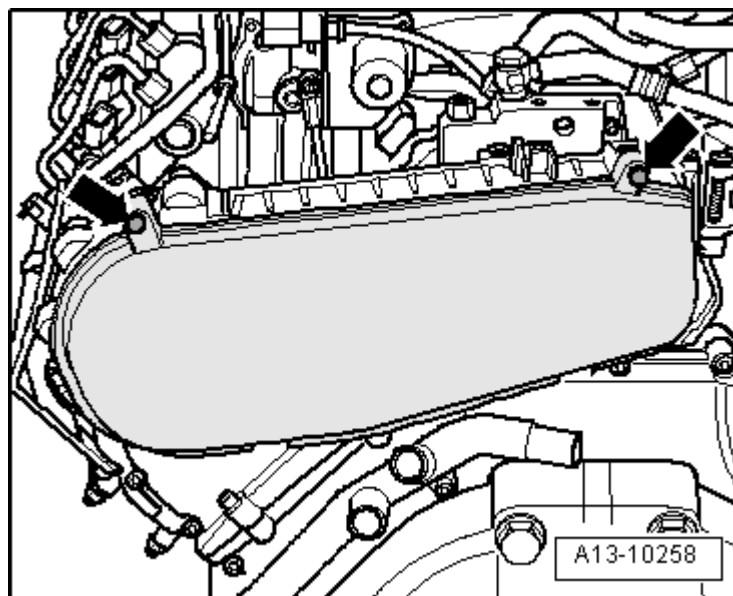

– Вывернуть болты -1- и -2-, разжать стяжной хомут -стрелка- и снять верхнюю крышку зубчатого ремня.



Указание

Для ослабления фиксаторов можно также применять съемник для магнитолы -T10057-.

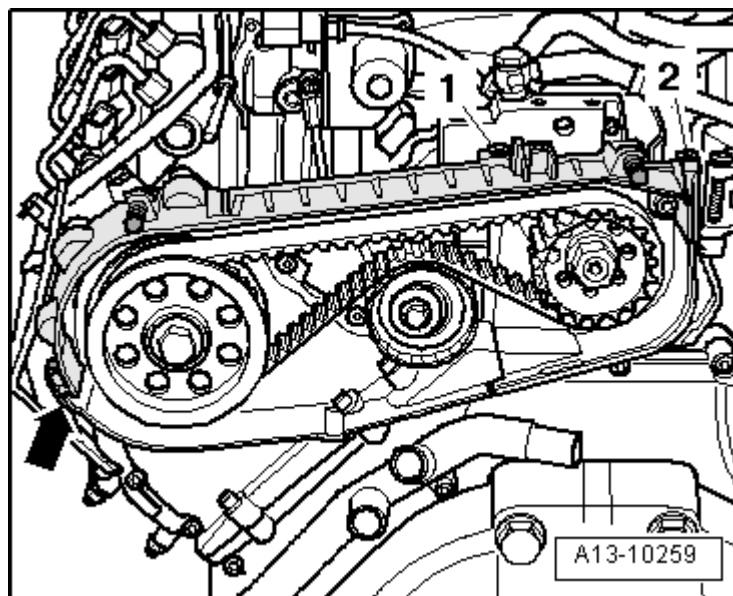

Осторожно!

Опасность повреждения ранее использовавшегося поликлинового ремня при изменении его хода.

Для обратной установки перед снятием поликлинового ремня отметить направление его хода мелом или фломастером.

Отвернуть болт -стрелки- и снять натяжной ролик с зубчатым ремнем привода насоса высокого давления.

Установить

Монтаж производится в обратной последовательности, при этом учитывать следующее:



Указание

Перед установкой зубчатого ремня необходимо установить и надежно зафиксировать насос высокого давления с шестерней зубчатого ремня и ведущей шестерней зубчатого ремня.

При установке все кабельный стяжки следует расположить на прежних местах.

Положить зубчатый ремень насоса – высокого давления на звездочки привода зубчатого ремня распредвала и насоса.

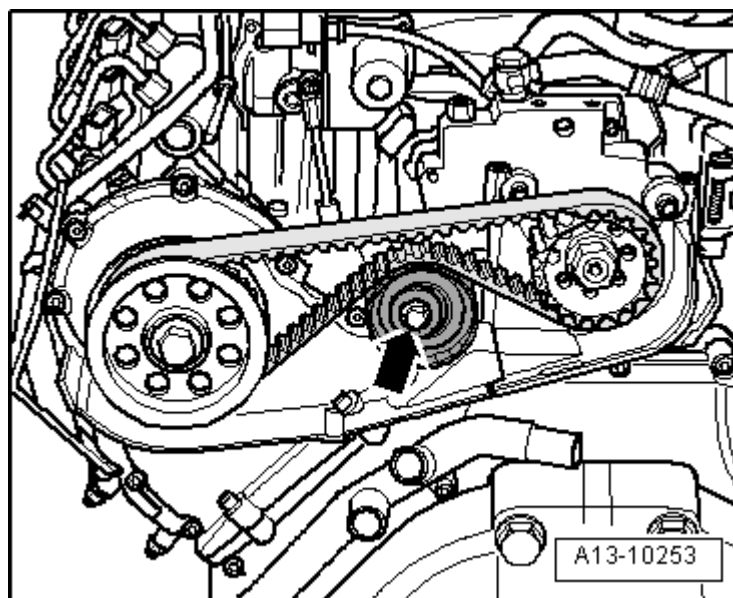

– Для защиты от порезов обернуть изолентой режущие кромки сверла Ø 4,5 мм.

Предварительно рукой придать натяжение натяжному ролику - стрелка- и зафиксировать сверлом Ø 4,5 мм.

– Установить натяжной ролик зубчатого ремня, завернуть болт.

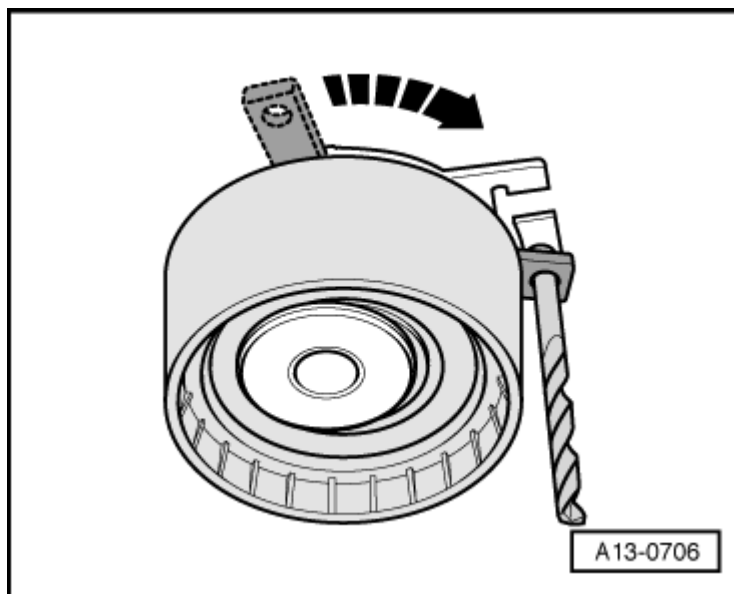

– Проверить монтажное положение натяжного ролика:

Фиксирующие выступы -2- натяжного ролика должны располагаться на выступе -1- консоли насоса высокого давления так, как показано на рис.

– Завернуть болты крепления натяжного ролика зубчатого ремня.

Моменты затяжки: детали и узлы зубчатого ремня привода ТНВД
→ [Глава](#)

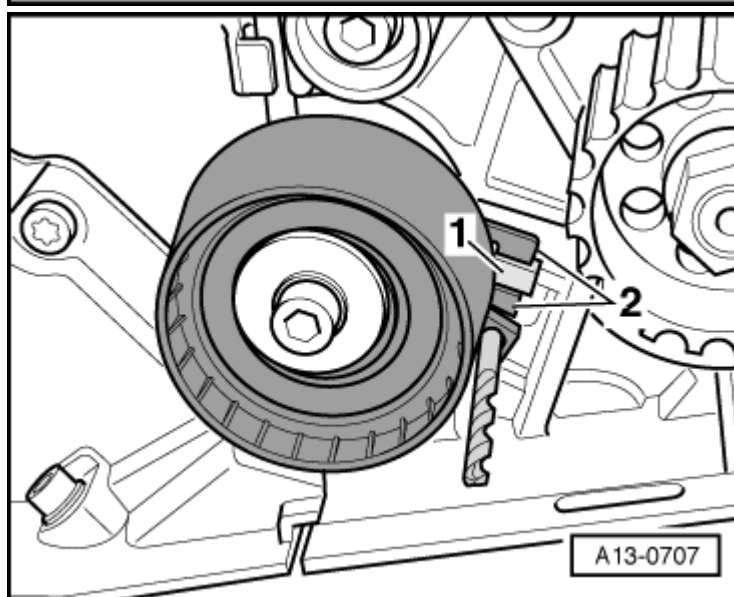

– Извлечь сверло из отверстий.

Дальнейшая установка осуществляется в обратной последовательности.

