Version 1.01

Installationshinweise TV Tuner

Artikelnr. 37167
 37168

Audi A6 4F
(Nur für Fahrzeuge mit MMI 3G Navigation plus)

Inhalt

Allgemeine Hinweise	1
Sicherheitshinweise	2
Hinweise auf Voraussetzungen für den bestimmungsmäßigen Betrieb	2
Lieferumfang	2
Installationshinweise	3
Einbindung in den LWL Ring	4
Codierung	7

Allgemeine Hinweise

Bei der Entwicklung des Produktes wurde besonders auf Ihre persönliche Sicherheit, kombiniert mit bestmöglichstem Bedienungskomfort, modernem Design und aktuelle Produktionstechniken geachtet.

Aber trotz größtmöglicher Sorgfalt kann es bei unsachgemäßer Installation oder Benutzung, oder bei falscher Bedienung zu Verletzungen oder/und Sachschäden kommen.

Bitte lesen Sie deshalb die Ihnen vorliegende Bedienungsanleitung sorgfältig und vollständig durch und bewahren Sie diese auf!

Alle Artikel aus unserer Produktion durchlaufen eine 100%ige Prüfung – zu Ihrer Sicherheit.

Wir behalten uns vor, jederzeit technische Änderungen durchzuführen, die dem Fortschritt dienen.

Je nach Artikel und Einsatzzweck ist es eventuell notwendig, vor der Installation bzw. Inbetriebnahme die gesetzlichen Bestimmungen des jeweiligen Landes zu prüfen.

Das Gerät ist bei Garantieansprüchen in der Originalverpackung mit beigelegtem Kaufbeleg und detaillierter Fehlerbeschreibung dem Verkäufer einzuschicken. Beachten sie hierbei die Rücksendebestimmungen des Herstellers (RMA). Es gelten die gesetzlichen Gewährleistungsvorschriften.

Der Garantieanspruch und auch die Betriebserlaubnis erlischt durch:

- a) unbefugte Änderungen am Gerät oder Zubehör, die nicht vom Hersteller oder dessen Partnern durchgeführt oder genehmigt wurden*
- b) öffnen des Gehäuses eines Gerätes*
- c) selbst ausgeführte Reparaturen am Gerät*
- d) unsachgemäße Nutzung / nicht bestimmungsgemäße Nutzung / Betrieb*
- e) Gewalteinwirkung auf das Gerät (Herabfallen, mutwillige Zerstörung, Unfall, etc.)*

Beachten Sie beim Einbau alle sicherheitsrelevanten und gesetzmäßigen Bestimmungen.

Das Gerät darf nur durch geschultes Fachpersonal oder ähnlich qualifizierte Personen eingebaut werden.

Sicherheitshinweise

Die Installation darf nur durch geschultes Fachpersonal durchgeführt werden. Installationen nur im spannungslosen

Zustand vornehmen. Dafür z.B. die Batterie vom Bordnetz trennen, beachten die dabei bitte die Vorgaben des Fahrzeugherstellers.

- *Verwenden Sie niemals sicherheitsrelevante Schrauben, Bolzen oder sonstige Befestigungspunkte an Lenkung, Bremssystem oder anderen Komponenten, um Ihre eigene Fahrsicherheit nicht zu gefährden.*
- *Schließen Sie das Gerät nur an 12V KFZ Spannung mit Masseverbindung zur Karosserie an. Diese Unterbaugruppe ist nicht zugelassen zum Einsatz in LKWs oder anderen KFZ mit 24V Bordspannung.*
- *Vermeiden Sie den Einbau des Gerätes an Stellen wodurch die Fahrsicherheit oder die Funktionstüchtigkeit anderer im Fahrzeug verbauter Unterbaugruppen eingeschränkt würde.*
- *Dieses Modul darf nur in Kombination mit den nachfolgend genannten Fahrzeugtypen und Modellreihen verwendet werden; der Einbau darf ausschließlich unter Verwendung der in der Montageanleitung genannten Anschlüsse erfolgen.*
- *Für Schäden, die durch unsachgemäße Montage, die Verwendung ungeeigneter Anschlüsse oder eine Montage in nicht vorgesehene Fahrzeugtypen und -Modelle entstehen, übernimmt die Kufatec GmbH keine Haftung.*
- *Wir weisen Sie darauf hin, dass das Modul die im Folgenden beschriebenen Daten aus dem CAN-Protokoll des Kraftfahrzeugs verarbeitet. Bei dem Einbau des Moduls wird daher auf ein modellspezifisches Gesamtsystem zugegriffen, das uns als Hersteller der genannten Baugruppe nur zum Teil bekannt ist.*
- *Vor allem bei Änderungen innerhalb derselben Modellreihe und desselben Modelljahres kann deshalb die Verwendbarkeit unserer Baugruppe nicht in jedem Fall gewährleistet werden. Für eine Verwendbarkeit unserer Baugruppe mit herstellereitigen Änderungen übernimmt die Kufatec GmbH daher keine Haftung.*
- *Die Kufatec GmbH übernimmt keine Gewähr dafür, dass der Einbau des hier beschriebenen Bauteils nach den Garantiebestimmungen einzelner Fahrzeughersteller zugelassen ist. Bitte beachten Sie deshalb vor dem Einbau die Einbaurichtlinien und Garantiebedingungen Ihres Fahrzeugherstellers.*
- *Der Hersteller behält sich vor, Bauteile ohne Angaben von Gründen zu ändern.*

Voraussetzungen für den bestimmungsmäßigen Betrieb

Setzen Sie das Gerät nur in dem ihm zugedachten Bereich ein.

Bei zweckfremdem Gebrauch, nicht fachgerechter Installation oder bei Umbauten erlöschen die Betriebserlaubnis und der Garantieanspruch.

Lieferumfang

Kabelsatz

TV Tuner (nicht bei Artikel 37167)

Installationshinweise

Die nachfolgende Darstellung zeigt die Leitungsverlegung sowie die Position der Komponenten.



Abb. 1

1 – TV Tuner

2 – Radiobox

3 – MMI 3G main unit (Handschuhfach)

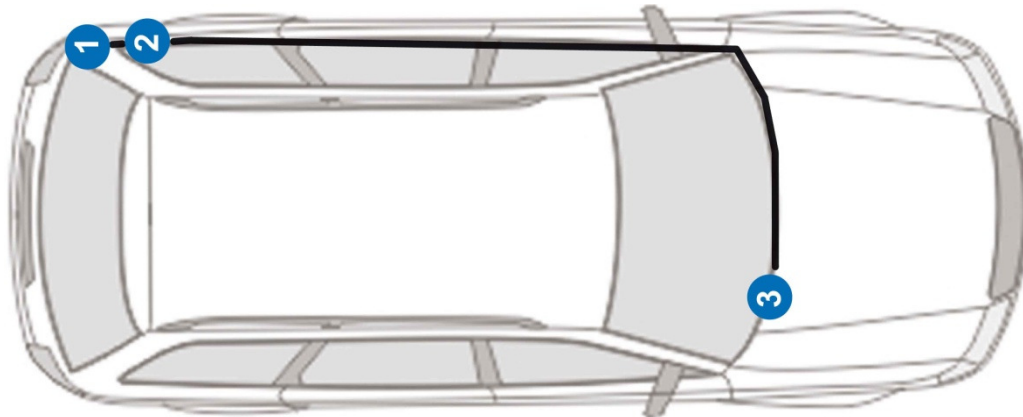
Lösen Sie die Schrauben der Kofferraumblende und ziehen Sie diese aus Ihrer Fassung (Abb. 2, 3).



Abb. 2



Abb. 3

Lösen Sie die Schrauben der Verzurrösen sowie die benötigten Schrauben der linken Kofferraumverkleidung (Abb. 4, 5). Schrauben des Infotainment Rack's lösen und zur Seite herausnehmen (Abb. 6).

A6 4F Limousine

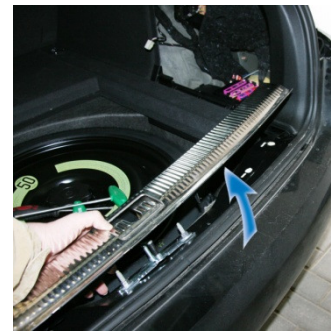

Abb. 4

A6 4F Avant



Abb. 5



Abb. 6

Einbindung in den LWL Ring

- Entfernen Sie die 2-polige LWL Verbindung aus der **Radiobox** (Abb. 7).
- Drücken Sie die blaue Verriegelung aus dem Gehäuse (Abb. 7)
- Betätigen Sie die Rastnase „LWL IN“ (Pfeilrichtung zum Gerät) und entfernen Sie diese LWL Leitung aus dem Stecker.
- Diese soeben entfernte LWL Leitung verbinden Sie mit der LWL Leitung vom gelieferten Kabelsatz kommend welche mit einem **LWL-Verbinder** versehen ist („LWL IN“ TV) (Abb. 8).
- Stecken Sie nun die zweite LWL-Leitung vom TV Tuner in die soeben frei gewordene Kammer „LWL IN“ der Radio Box.
- Setzen Sie die blaue Verriegelung wieder in das Gehäuse und stecken Sie den LWL Stecker zurück in die Radio Box.



Abb. 7



Abb. 8

Bitte stellen Sie sicher, dass die Einbindung in den LWL Ring nach folgendem Schema erfolgte:

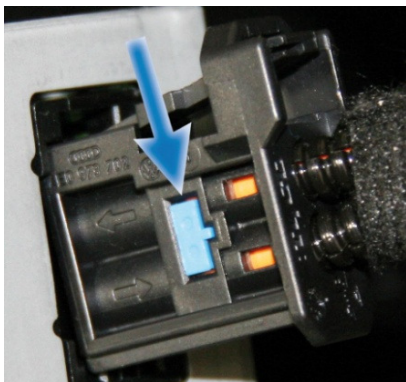
VORHER

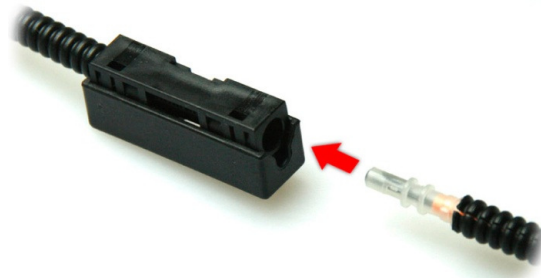
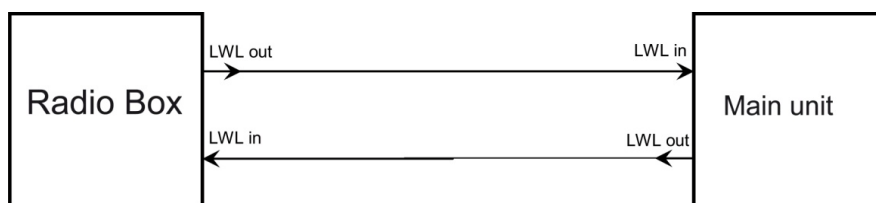

NACHHER

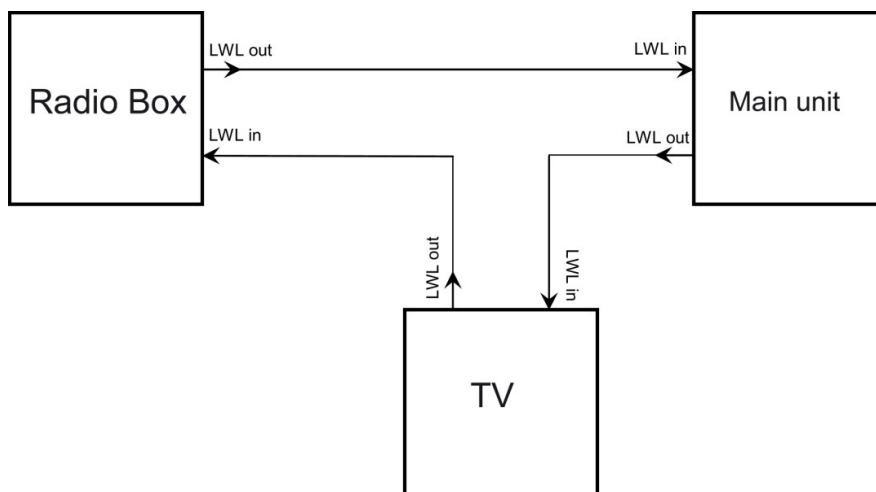

Entnehmen Sie den Quadlock Stecker der Radiobox (Abb. 9) und verbinden Sie die Einzelleitungen vom TV Tuner Kabelsatz wie folgt (Doppelcrimp, Lötverbindung).

Grün – PIN 11
Rot/ Weiß – PIN 18
Braun – PIN 17



Abb. 9



Abb. 10

Montieren Sie den TV Tuner im Rack. Verbinden Sie den roten Stecker zum TV Tuner (Abb. 11).



Abb. 11

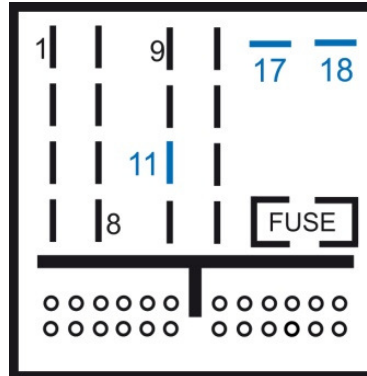

Abb. 12

Beginnen Sie mit der Verlegung der Videoleitung in den vorderen Bereich des Fahrzeuges (Abb. 13-14). Lösen Sie die hintere und vordere Fußleiste (Abb. 13). Führen Sie die Leitung, unter Verwendung einer Hilfsleitung und Klebeband (Abb. 14), in Richtung linker A-Säule und weiter zum Handschuhfach.

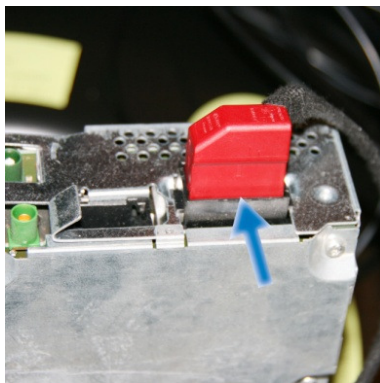

Abb. 13



Abb. 14

Lösen Sie die Schrauben der Verkleidung unterhalb vom Lenkrad (Abb. 15). Lösen Sie die benötigten Schrauben vom Handschuhfach (Abb. 16, 17) und trennen Sie die originalen Steckverbindungen von der Multimedia Einheit 3G.



Abb.15



Abb.16



Abb.17

Demontieren Sie die Multimedia Einheit und verbinden Sie die Videoleitung (Abb. 18, 19).



Abb. 18

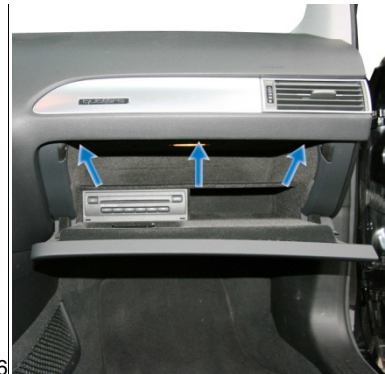

Abb. 19

Die Installation inkl. elektrischem Anschluß ist somit abgeschlossen.

Codierung

Zur Codierung des Fahrzeuges kontaktieren Sie bitte Ihren lokalen VW Partner.

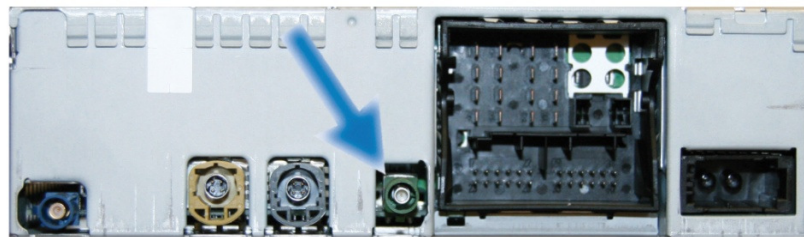
Zur Durchführung der Fahrzeugcodierung ist die **Fahrzeug-Eigendiagnose** zu wählen. Bitte führen Sie die Codierung Schritt für Schritt gemäß den folgenden Abbildungen durch.

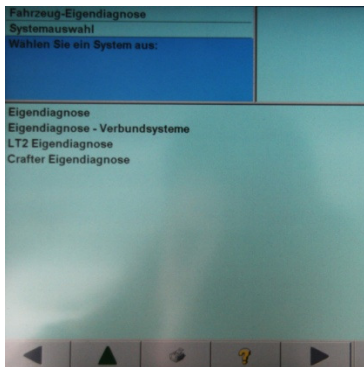

Fahrzeugeigendiagnose

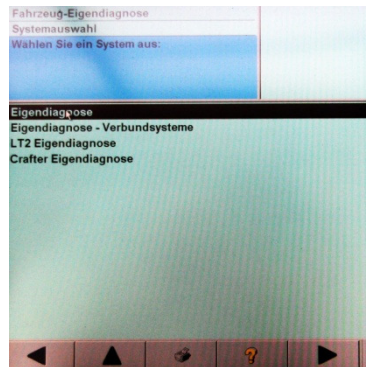

Eigendiagnose

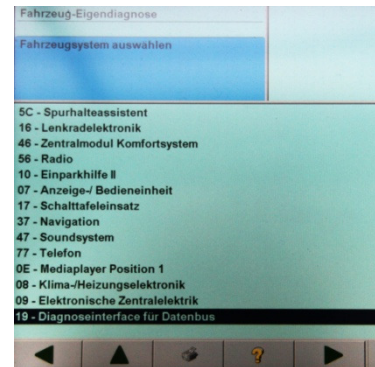

Adresse 19 (Diagnoseinterface)

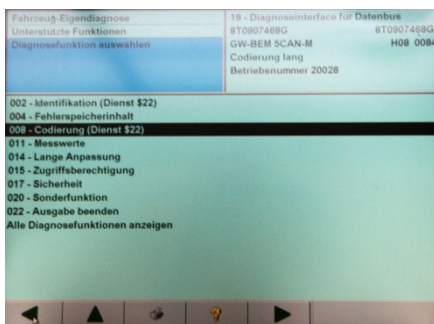

Codierung

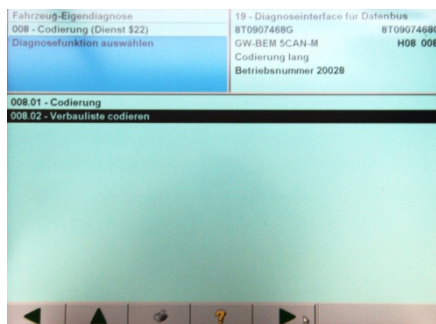

Verbauliste codieren

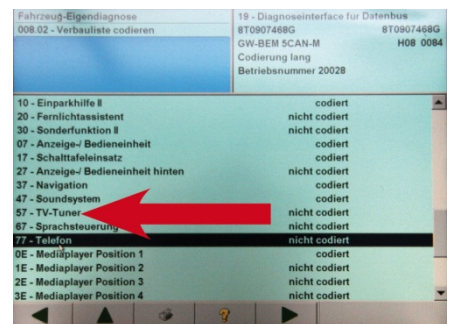

57 - TV Tuner auswählen

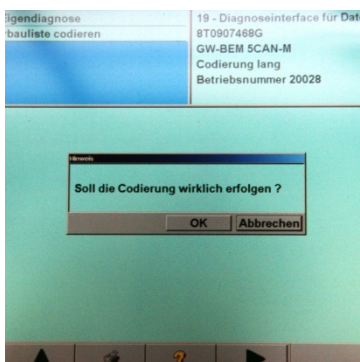

Codierung mit OK bestätigen

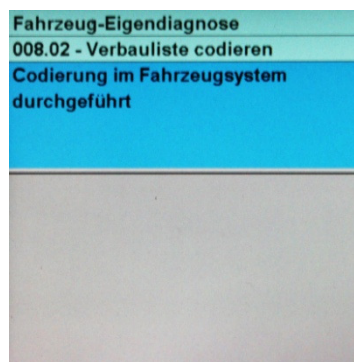

Codierung in der Verbauliste durchgeführt

Codierung Adresse 57

Codierung über geführte Fehlersuche durchführen.

Bei Problemen kontaktieren Sie uns bitte über das KUFATEC Kontaktformular:
http://www.kufatec.de/shop/contact_form.php