

## Слив и заливание масла КПП

Необходимые специальные приспособления, контрольные и измерительные приборы, а также вспомогательные средства

t Приспособление для сбора и откачки масла -VAS 6622-



t Адаптер для заправки маслом -VAS 6262 A-

t При необходимости, адаптер -VAS 6262/6-

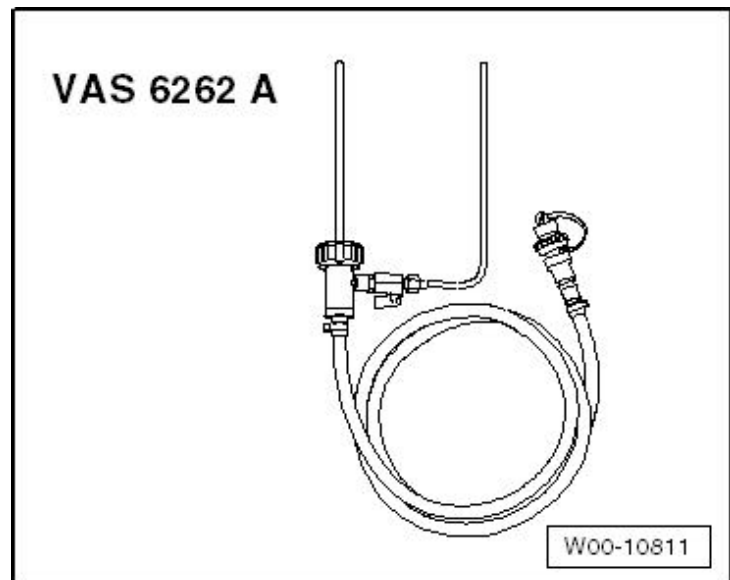

t Оригинальная бутылка с маслом 1 л, масло для КПП со сдвоенным сцеплением; номер запчасти → [Электронный каталог запчастей](#)

t Защитные очки

t кислотостойкие защитные перчатки

Порядок работы

 Указание

t Внимание: → [Глава „Указания по ремонту“](#).

t Внимание: → [Глава „Правила соблюдения чистоты“](#).

t Следует соблюдать общие указания „относительно масел, утилизации и

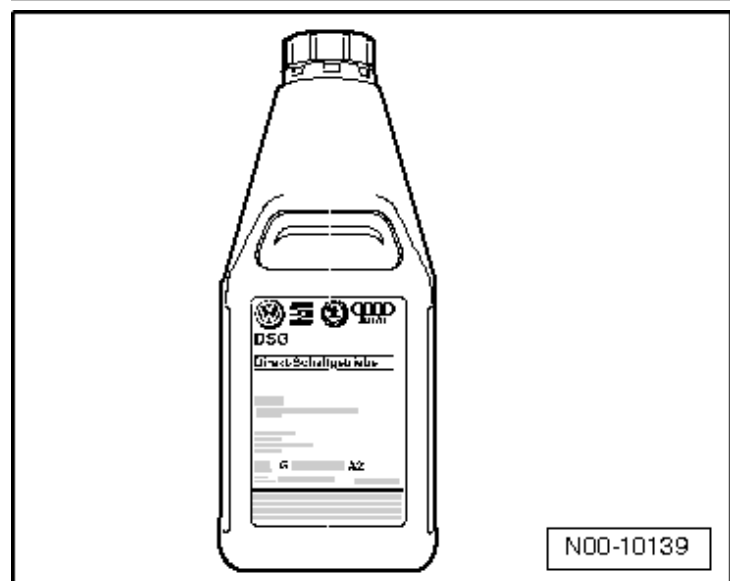

обращении с окружающей средой“

→ [Глава](#).



### ВНИМАНИЕ!

Опасность травмирования.

t Надеть защитные очки.

t Работать в кислотостойких защитных перчатках.

При проведении работ рядом с радиатором выдерживать расстояние до вентилятора, вентилятор не должен включиться самостоятельно.

Аварийная опасность, вызванная случайным включением передачи при работающем двигателе!

Прежде чем начать работу с запущенным двигателем, установите селектор в положение „Р“ и вытяните рычаг ручного тормоза для включения электромагнитного стояночного тормоза.



### Осторожно!

Опасность повреждения коробки передач.

Если после проведения ремонта или значительного выхода трансмиссионного масла осталось незначительное количество или не осталось масла, нельзя запускать двигатель.

После проведения ремонта или значительного выхода трансмиссионного масла заполнить коробку передач трансмиссионным маслом.

Разрешается использовать только поставляемое в качестве запчасти трансмиссионное масло для 7-ступенчатой коробки передач со сдвоенным сцеплением 0ВН, соответствие → [Электронный каталог запчастей](#).

Использование других масел приведет к нарушению работы, соответственно - к выходу из строя коробки передач

t Адаптер для заправки маслом -VAS 6262 A- должен быть чистым и

трансмиссионное масло не следует смешивать с другими маслами!

- Измерить длину вентиляционной трубки на адаптере для заправки масла -VAS 6262 A-, при необходимости укоротить → [Ссылка](#).

Условия проверки

- 1 Коробка передач не в поврежденном состоянии
- Поставить автомобиль на подъёмник с четырьмя опорами или на яму, чтобы он стоял горизонтально.
- 1 Селектор в положении „Р“.
- Потянуть за выключатель стояночного тормоза, чтобы включить электромеханический стояночный тормоз.
- 1 Двигатель заглушен.

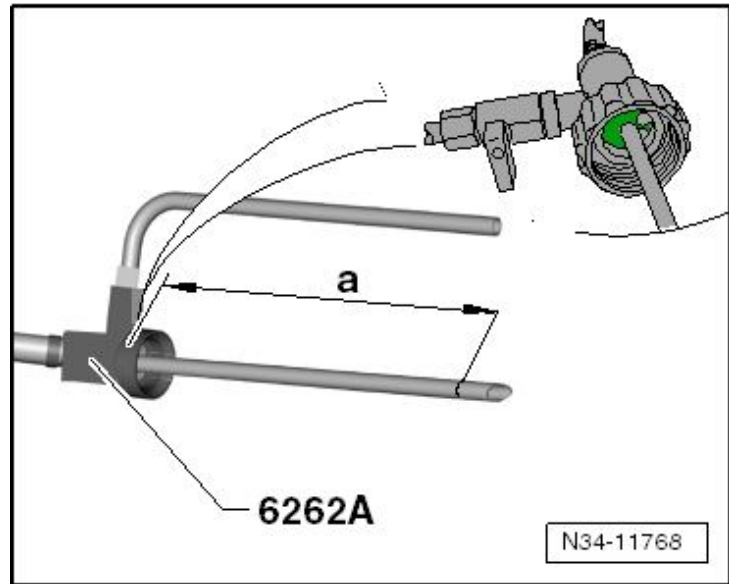

Выпуск трансмиссионного масла

- Снять шумоизолирующий кожух -1- → [Наружные арматурные работы; Ремонтная группа66; Шумоизолирующий кожух; Снятие и установка шумоизолирующего кожуха](#).

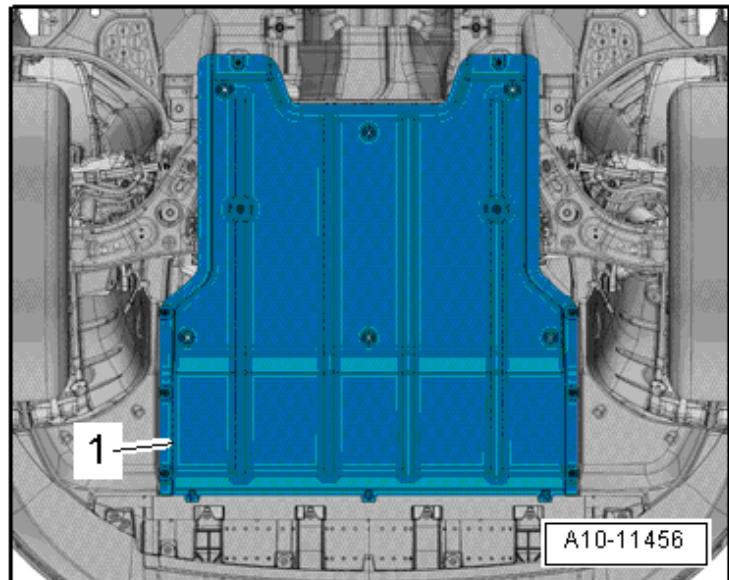

- Поставить под коробку передач приспособление для заправки и откачки масла -VAS 6622-.
- Выкрутить контрольный болт ATF -стрелка-.
- Из переливной трубы сначала вытекает накопленное трансмиссионное масло.
- Выкрутить перепускную трубку и слить оставшееся трансмиссионное масло.

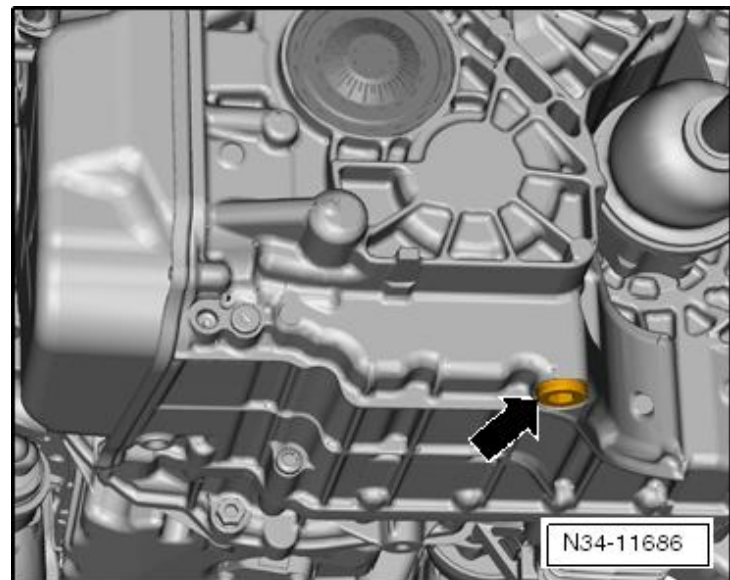

- Выкрутить резьбовую пробку маслосливного отверстия -стрелка-Mechatronik.

**i** Указание

t Стекающее масло направить в приспособления для откачки масла.

t Слить еще 1,2 л масла.

- Установить на пробку маслосливного отверстия Mechatronik новое уплотнительное кольцо и затянуть пробку.

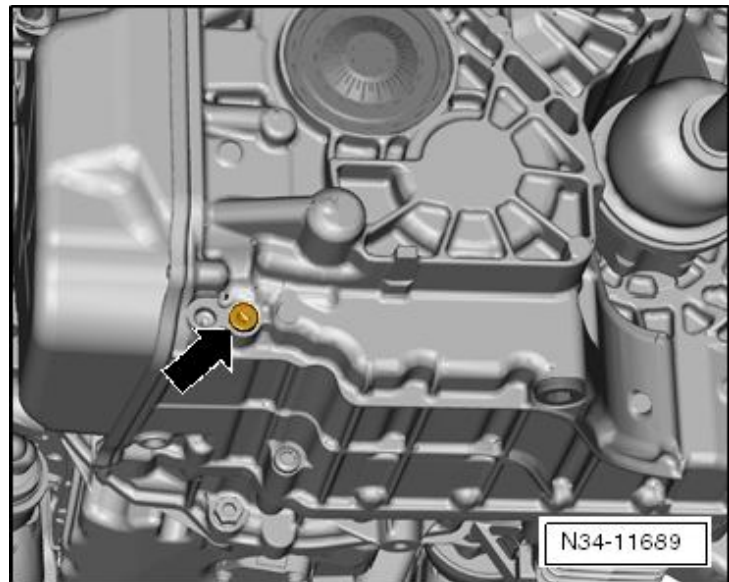

Заливка  
трансмиссионного  
масла

- Вкрутить до упора и затянуть перепускную трубку -стрелка-

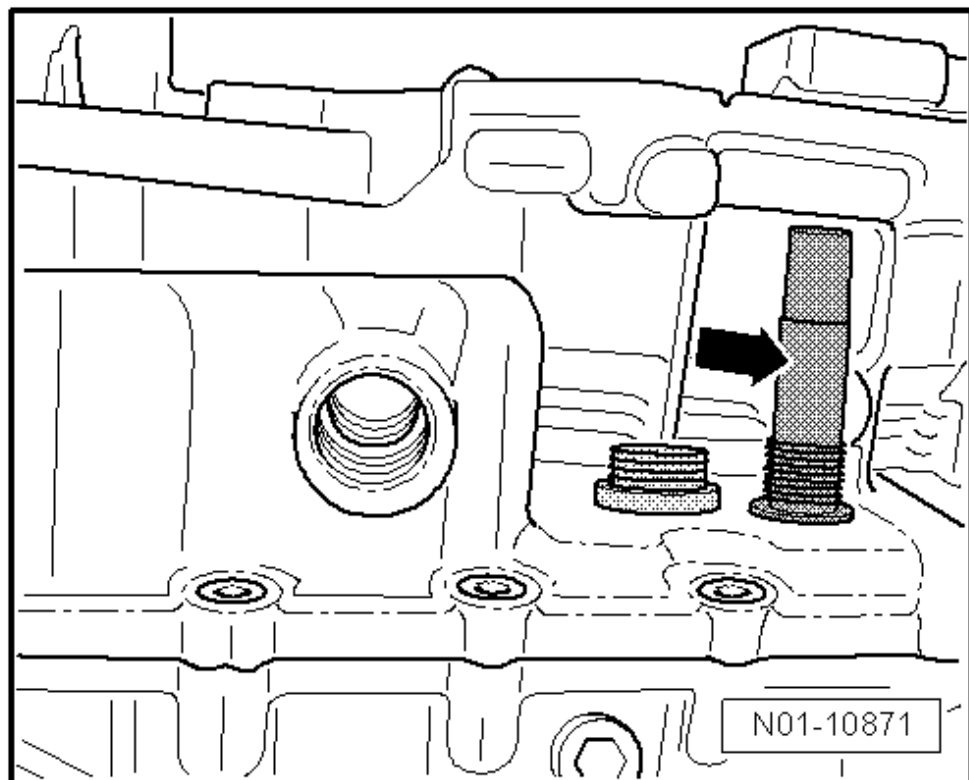

- Перед открыванием взболтать баллон.
- Прикрутить баллон трансмиссионного масла коробки передач со сдвоенным сцеплением к адаптеру для заправки трансмиссионного масла -VAS 6262 A-.

**i** Указание

Если резьба бутылки с маслом не подходит к адаптеру для заправки масла -VAS 6262 A-, использовать адаптер -VAS 6262/6-.

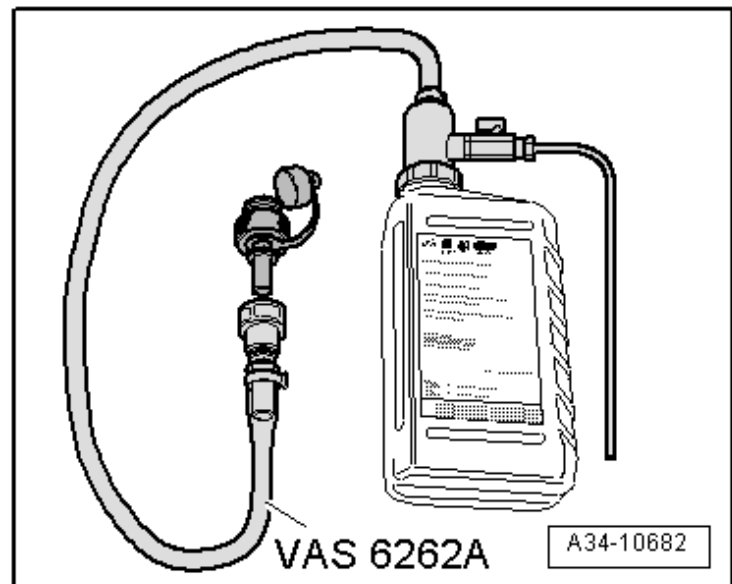

Усилив руки вкрутить адаптер для заправки трансмиссионного масла - VAS 6262 A- в отверстие контрольного болта.

Как можно выше удерживать баллон с адаптером для заправки трансмиссионного масла -VAS 6262 A- над коробкой передач со сдвоенным сцеплением и залить 5,5 л трансмиссионного масла в коробку передач.

– Завести двигатель и продолжить его работу на холостом ходу.

При нажатой педали тормоза на холостом ходу перевести рычаг АКП – во все положения „P, R, N, D/S“, причем каждое положение должно быть включено по меньшей мере в течение 3 секунд.

– Перевести рычаг селектора в положение „P“.

– Двигатель не выключать.

– Затем проверить уровень масла КПП и долить → [Глава](#).

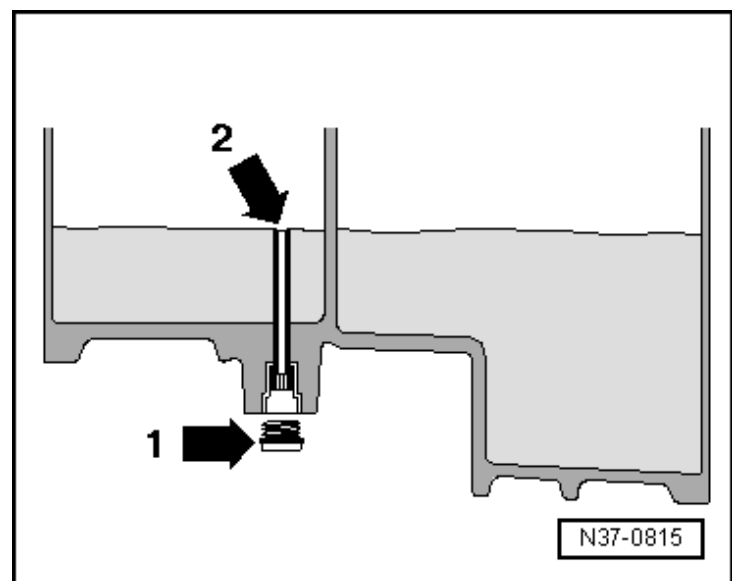

Моменты затяжки

→ [Глава „Детали и узлы блока Mechatronik“](#)

Детали и узлы шумоизолирующего кожуха → [Наружные арматурные работы; Ремонтная группа66; Шумоизолирующий кожух; Детали и узлы шумоизолирующего кожуха.](#)