

Механическая блокировка корпуса разъёма

- ♦ Вторичное крепление - это фиксация в корпусе разъёма (вторая блокировка), при которой все провода фиксируются в корпусе разъёма. Если корпус разъёма имеет вторичное крепление, то перед разблокировкой и извлечением отдельных контактов его необходимо вскрыть или удалить с помощью специального инструмента-отмычки.
- ♦ Вторичное крепление выделяется на корпусе разъёма другим цветом. Это облегчает распознавание вторичного крепления и уточняет принцип его действия.
- ♦ Изображенные здесь формы корпусов разъемов являются не единственными во всем их ассортименте, они лишь наглядно демонстрируют различные принципы действия вторичных креплений.

Пример 1:

- Разблокировать предохранитель корпуса, удалив „ребенку“-стрелка-.

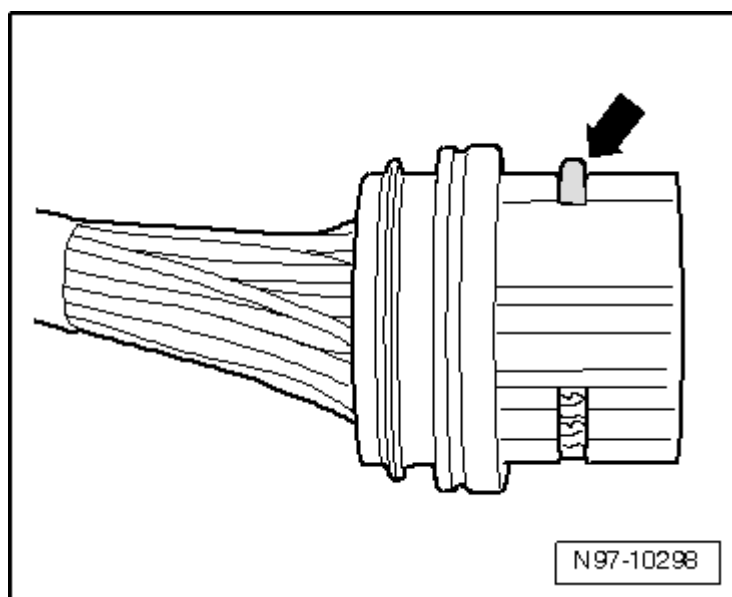

Пример 2:

- Разблокировать предохранитель корпуса, открыв „крышку“-стрелка-.

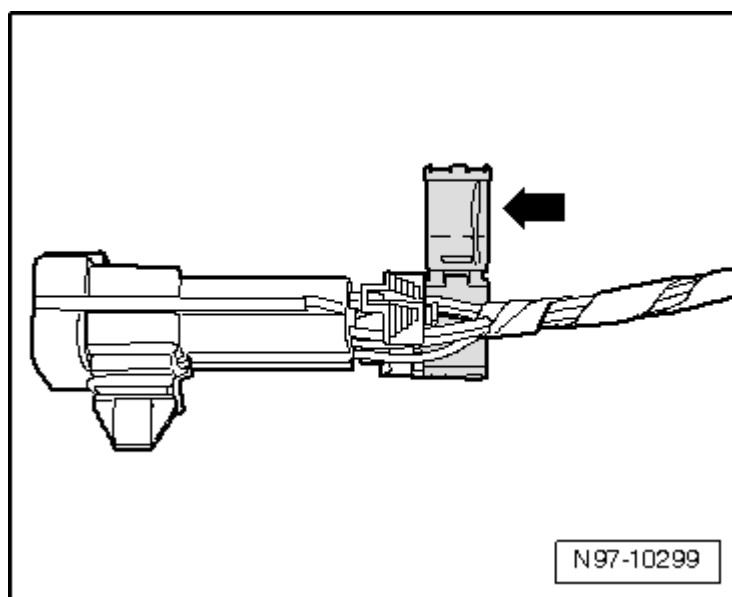

Пример 3:

- Разблокировать предохранитель корпуса, разблокировав „задвижку“-стрелка-.

