

Audi A5

Электросхема

№ 114 / 1

09.2013

Системы комфорта
с августа 2011 года

Audi A5

Электросхема

№ 114 / 2

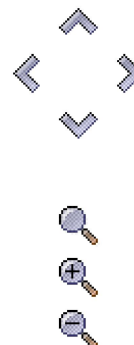
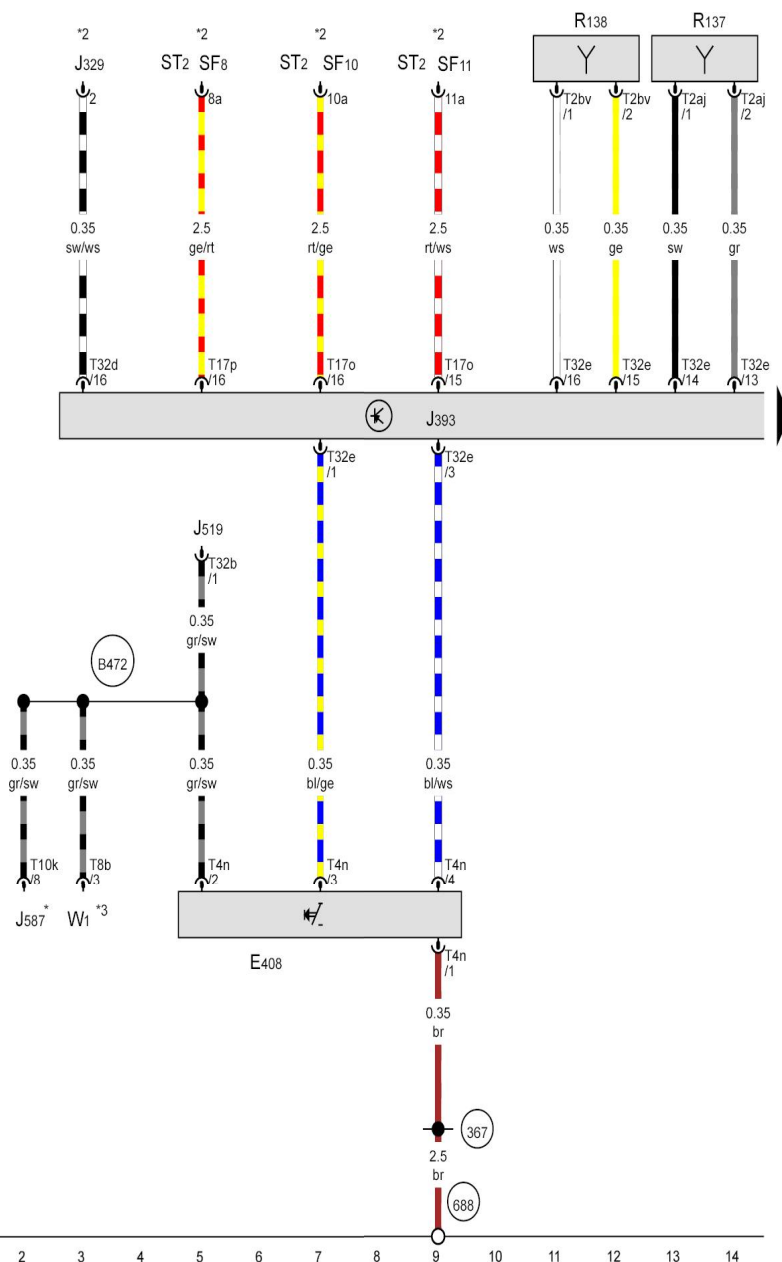

ws = белый
 sw = чёрный
 ro = красный
 rt = красный
 br = коричневый
 gn = зелёный
 bl = синий
 gr = серый
 li = лиловый
 vi = лиловый
 ge = жёлтый
 or = оранжевый
 rs = розовый

Клавиша системы санкционирования доступа и пуска двигателя, Центральный блок управления систем комфорта, Антенна в багажном отсеке системы санкционирования доступа и пуска двигателя, Салонная антенна 1 системы санкционирования доступа и пуска двигателя

E408 - Клавиша системы санкционирования доступа и пуска двигателя

J329 - Реле электропитания клеммы 15

J393 - Центральный блок управления систем комфорта

J519 - Блок управления бортовой сети

J587 - Блок управления датчиков селектора

R137 - Антенна в багажном отсеке системы санкционирования доступа и пуска двигателя

R138 - Салонная антенна 1 системы санкционирования доступа и пуска двигателя

ST2 - Блок предохранителей 2

SF8 - Предохранитель 8 в блоке предохранителей F

SF10 - Предохранитель 10 в блоке предохранителей F

SF11 - Предохранитель 11 в блоке предохранителей F

T2aj - Разъём, 2-контактный

T2bv - Разъём, 2-контактный

T4n - Разъём 4-контактный

T8b - Разъём, 8-контактный

T10k - Разъём, 10-контактный

T17o - Разъём, 17-контактный

T17p - Разъём, 17-контактный

T32b - Разъём, 32-контактный

T32d - Разъём, 32-контактный

T32e - Разъём, 32-контактный

W1 - Передний плафон освещения салона
 367 - Соединение с массой 2 в главном жгуте проводов

688 - Точка соединения с массой 2 на центральном тоннеле

B472 - Соединение 8 в главном жгуте проводов

* - см. актуальную схему электрооборудования АКП

*2 - см. актуальную схему расположения предохранителей

*3 - см. актуальную схему электрооборудования для базовой комплектации

1 2 3 4 5 6 7 8 9 10 11 12 13 14

Audi A5

Электросхема

№ 114 / 3

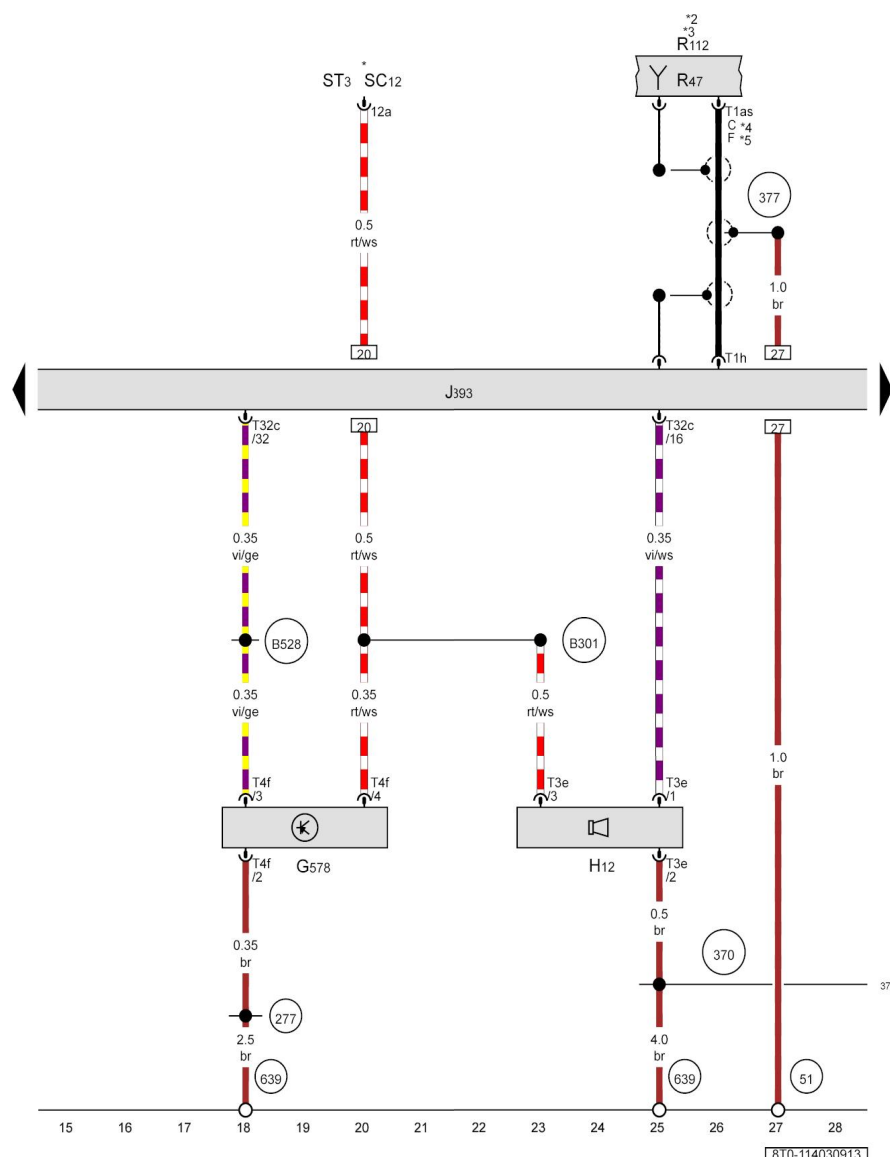

ws = белый
 sw = чёрный
 go = красный
 rt = красный
 br = коричневый
 gn = зелёный
 bl = синий
 gr = серый
 li = лиловый
 vi = лиловый
 ge = жёлтый
 or = оранжевый *
 rs = розовый

Датчик охранной сигнализации, Сирена сигнализации, Центральный блок управления систем комфорта, Антенный усилитель 3

- G578 - Датчик охранной сигнализации
- H12 - Сирена сигнализации
- J393 - Центральный блок управления систем комфорта
- R47 - Антенна центрального замка и охранной сигнализации
- R112 - Антенный усилитель 3
- ST3 - Блок предохранителей 3
- SC12 - Предохранитель 12 в блоке предохранителей C
- T1as - Разъём, 1-контактный
- T1h - Разъём, 1-контактный
- T3e - Разъём, 3-контактный
- T4f - Разъём 4-контактный
- T32c - Разъём, 32-контактный
- 51 - Точка соединения с массой в багажном отсеке справа
- 277 - Соединение с массой 3 в жгуте проводов салона
- 370 - Соединение с массой 5 в главном жгуте проводов
- 377 - Соединение с массой 12 в главном жгуте проводов
- 639 - Точка соединения с массой на левой стойке A
- B301 - Плюсовое соединение 5 (30) в главном жгуте проводов
- B528 - Соединение 1 (шина LIN) в главном жгуте проводов
- * - см. актуальную схему расположения предохранителей
- *2 - см. актуальную схему электрооборудования
- *3 - только для а/м с 2 дверями
- *4 - в зависимости от комплектации
- *5 - см. актуальную схему электрооборудования для MMI (электронная система информирования)

Audi A5

Электросхема

№ 114 / 4

Датчик касания наружной ручки передней левой двери, Датчик касания наружной ручки передней правой двери, Центральный блок управления систем комфорта, Антенна системы управления доступом и правом пуска двигателя, левая

G605 - Датчик касания наружной ручки передней левой двери
G606 - Датчик касания наружной ручки передней правой двери
J393 - Центральный блок управления систем комфорта
R200 - Антенна системы управления доступом и правом пуска двигателя, левая

T2bo - Разъём, 2-контактный
T2bp - Разъём, 2-контактный
T2bw - Разъём, 2-контактный
T27a - Разъём, 27-контактный, Стойка А снизу, со стороны водителя
T27b - Разъём, 27-контактный, Стойка В снизу, со стороны водителя
T27c - Разъём, 27-контактный, Стойка А снизу, со стороны переднего пассажира

T32e - Разъём, 32-контактный
205 - Соединение с массой в жгуте проводов двери водителя

206 - Соединение с массой в жгуте проводов двери переднего пассажира

366 - Соединение с массой 1 в главном жгуте проводов

370 - Соединение с массой 5 в главном жгуте проводов

638 - Точка соединения с массой на правой стойке А

* - в зависимости от комплектации

*2 - только для а/м с 5 дверями

*3 - только для а/м с 2 дверями

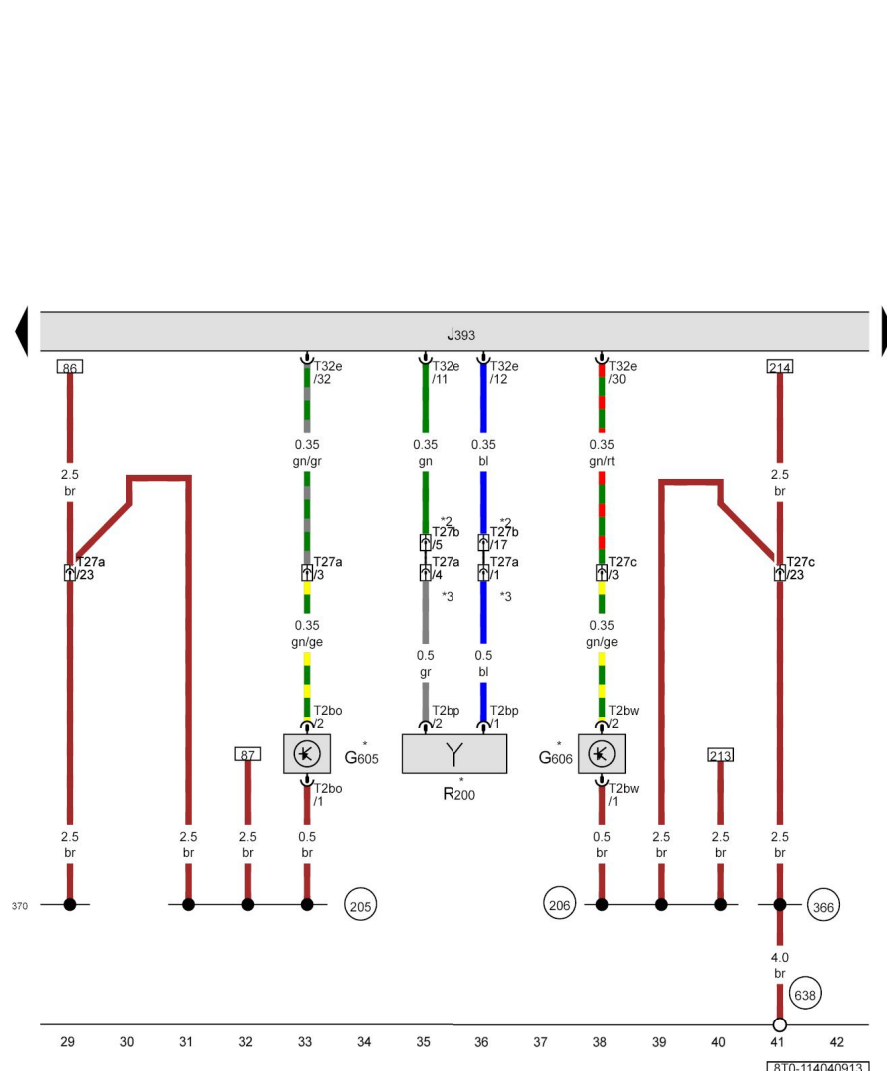

ws = белый
sw = чёрный
ro = красный
rt = красный
br = коричневый
gn = зелёный
bl = синий
gr = серый
li = лиловый
vi = лиловый
ge = жёлтый
og = оранжевый
rs = розовый

Audi A5

Электросхема

№ 114 / 5

Датчик касания наружной ручки задней левой двери, Датчик касания наружной ручки задней правой двери, Центральный блок управления систем комфорта

G417 - Датчик касания наружной ручки задней левой двери

G418 - Датчик касания наружной ручки задней правой двери

J393 - Центральный блок управления систем комфорта

T2be - Разъём, 2-контактный

T2bm - Разъём, 2-контактный

T27b - Разъём, 27-контактный, Стойка В снизу, со стороны водителя

T27d - Разъём, 27-контактный, Стойка В снизу, со стороны переднего пассажира

T32e - Разъём, 32-контактный

207 - Соединение с массой в жгуте проводов задней левой двери

208 - Соединение с массой в жгуте проводов задней правой двери

368 - Соединение с массой 3 в главном жгуте проводов

369 - Соединение с массой 4 в главном жгуте проводов

639 - Точка соединения с массой на левой стойке А

730 - Точка соединения с массой 1 на задней правой колёсной арке

* - только для а/м с 5 дверями

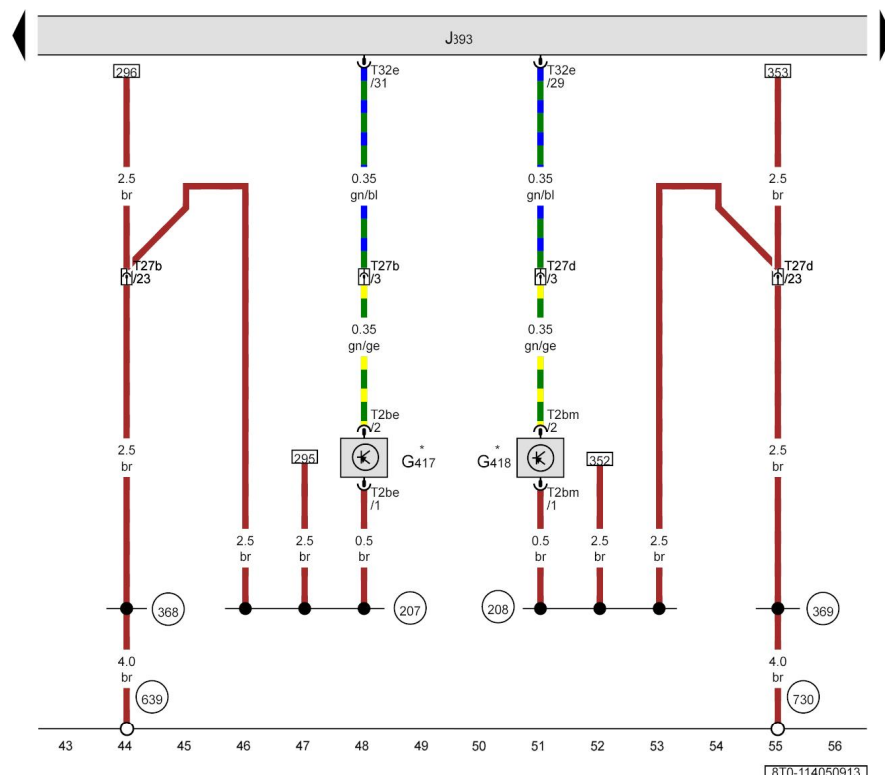
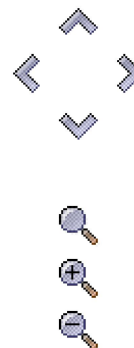

ws = белый
 sw = чёрный
 ro = красный
 rt = красный
 br = коричневый
 gn = зелёный
 bl = синий
 gr = серый
 li = лиловый
 vi = лиловый
 ge = жёлтый
 or = оранжевый
 rs = розовый

Audi A5

Электросхема

№ 114 / 6

Помехоподавляющий фильтр антенны на стекле, Реле обогрева заднего стекла, Центральный блок управления систем комфорта, Предохранитель обогрева заднего стекла, Нагревательный элемент заднего стекла

C18 - Помехоподавляющий фильтр антенны на стекле

J9 - Реле обогрева заднего стекла

J393 - Центральный блок управления систем комфорта

R178 - Частотный фильтр для частотной модуляции (FM) в отрицательном проводе

R179 - Частотный фильтр для частотной модуляции (FM) в положительном проводе

S41 - Предохранитель обогрева заднего стекла

T32c - Разъём, 32-контактный

Z1 - Нагревательный элемент заднего стекла

51 - Точка соединения с массой в багажном отсеке справа

249 - Соединение с массой 2 в жгуте проводов салона

657

- Точка соединения с массой 1 возле заднего стекла слева

657

* - см. актуальную схему расположения предохранителей

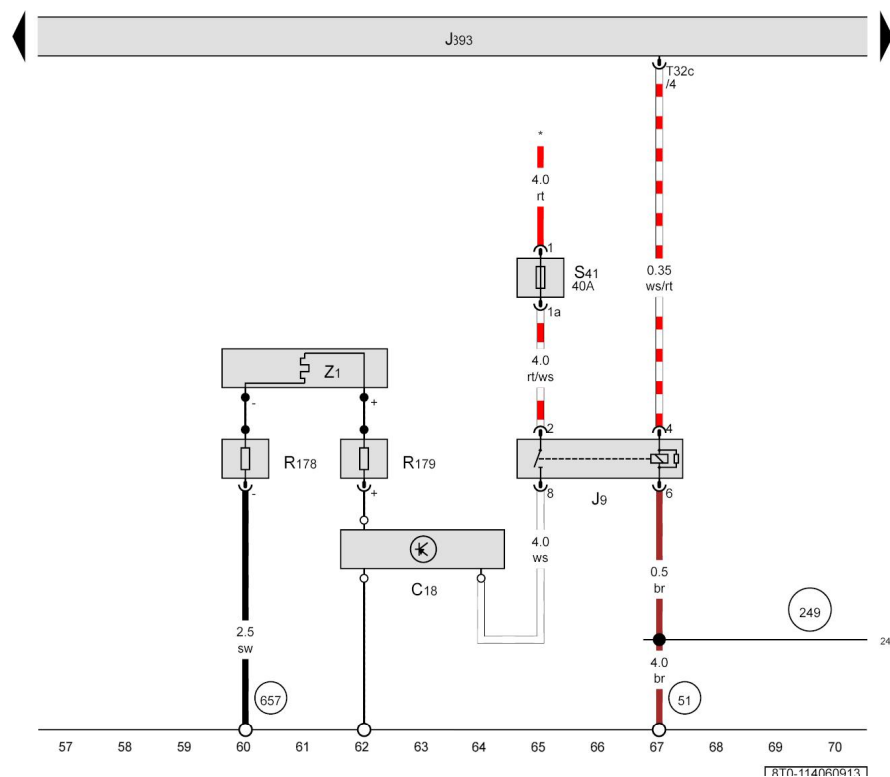

ws = белый
 sw = чёрный
 ro = красный
 rt = красный
 br = коричневый
 gn = зелёный
 bl = синий
 gr = серый
 li = лиловый
 vi = лиловый
 ge = жёлтый
 or = оранжевый
 rs = розовый

Audi A5

Электросхема

№ 114 / 7

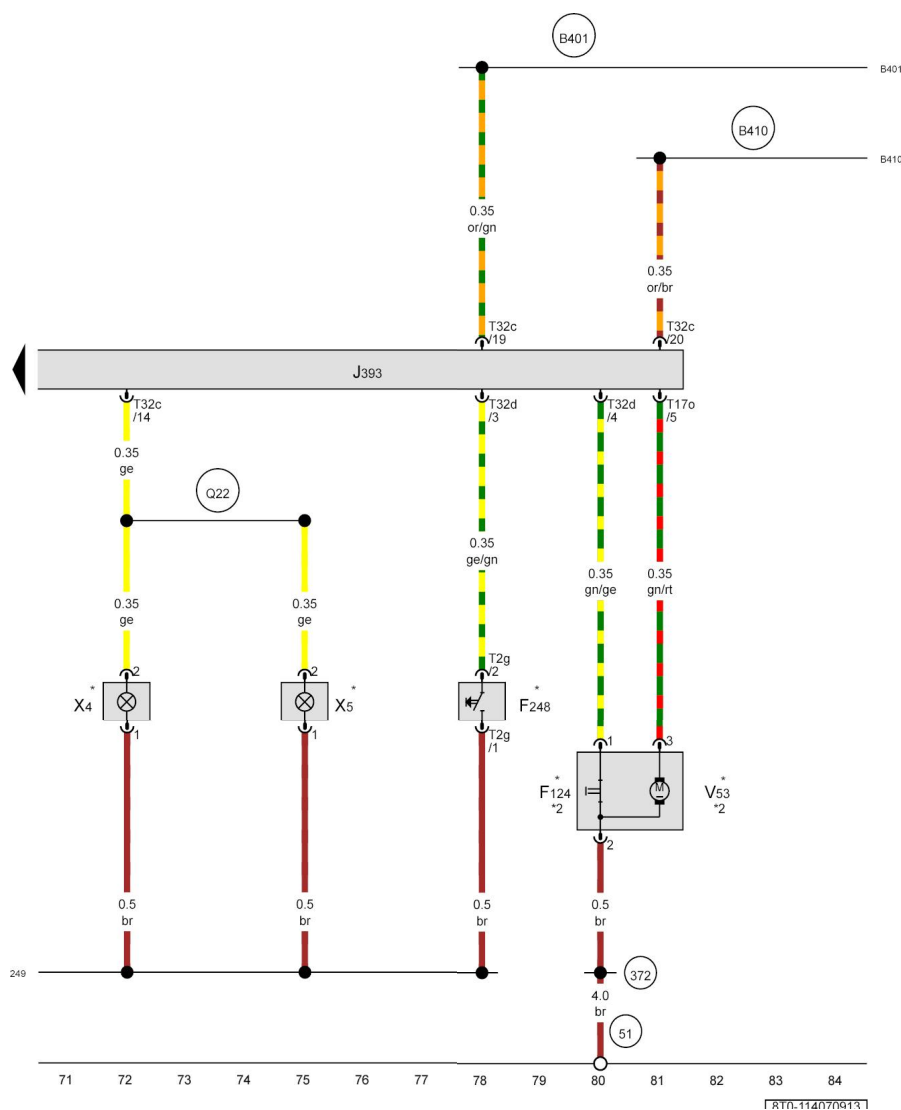

ws = белый
 sw = чёрный
 ro = красный
 rt = красный
 br = коричневый
 gn = зелёный
 bl = синий
 gr = серый
 li = лиловый
 vi = лиловый
 ge = жёлтый
 or = оранжевый
 rs = розовый

Концевой выключатель в личинке замка для двери багажного отсека, охранной сигнализации, центрального замка, Клавиша отпирания замка крышки багажного отсека, Центральный блок управления систем комфорта, Электродвигатель центрального замка в двери/крышке багажного отсека, Фонарь подсветки номерного знака, левый, Фонарь подсветки номерного знака, правый

F124 - Концевой выключатель в личинке замка для двери багажного отсека, охранной сигнализации, центрального замка

F248 - Клавиша отпирания замка крышки багажного отсека

J393 - Центральный блок управления систем комфорта

T2g - Разъём, 2-контактный

T170 - Разъём, 17-контактный

T32c - Разъём, 32-контактный

T32d - Разъём, 32-контактный

V53 - Электродвигатель центрального замка в двери/крышке багажного отсека

X4 - Фонарь подсветки номерного знака, левый

X5 - Фонарь подсветки номерного знака, правый

51 - Точка соединения с массой в багажном отсеке справа

249 - Соединение с массой 2 в жгуте проводов салона

372 - Соединение с массой 7 в главном жгуте проводов

B401 - Соединение 5 (шина CAN-комфорт, провод High) в главном жгуте проводов

B410 - Соединение 5 (шина CAN-комфорт, провод Low) в главном жгуте проводов

Q22 - Соединение 1 в жгуте проводов крышки багажного отсека

* - только для а/м с 2 дверями

*2 - см. актуальную схему электрооборудования

Audi A5

Электросхема

№ 114 / 8

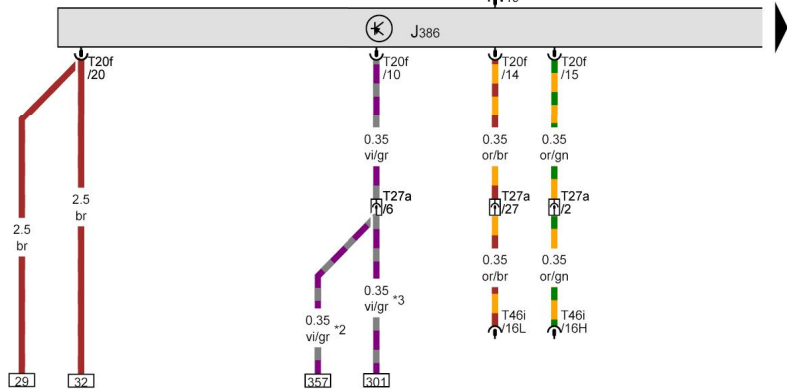
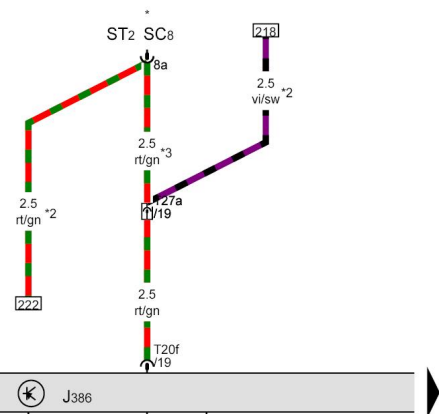
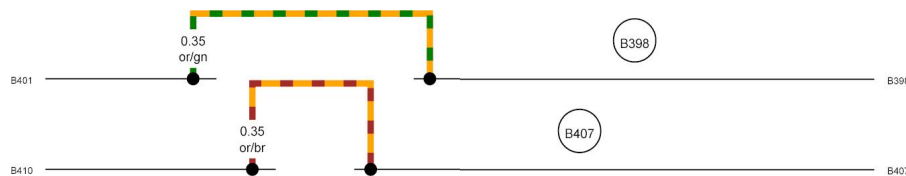

85 86 87 88 89 90 91 92 93 94 95 96 97 98
ГРН.114P00177

Блок управления двери водителя

- J386 - Блок управления двери водителя
- ST2 - Блок предохранителей 2
- SC8 - Предохранитель 8 в блоке предохранителей C
- T20f - Разъём, 20-контактный
- T27a - Разъём, 27-контактный, Стойка А снизу, со стороны водителя
- T46i - Разъём, 46-контактный
- B398 - Соединение 2 (шина CAN-комфорт, провод High) в главном жгуте проводов
- B401 - Соединение 5 (шина CAN-комфорт, провод High) в главном жгуте проводов
- B407 - Соединение 2 (шина CAN-комфорт, провод Low) в главном жгуте проводов
- B410 - Соединение 5 (шина CAN-комфорт, провод Low) в главном жгуте проводов
- * - см. актуальную схему расположения предохранителей
- *2 - только для а/м с правым расположением рулевого колеса
- *3 - только для а/м с левым расположением рулевого колеса

- ws = белый
- sw = чёрный
- ro = красный
- rt = красный
- br = коричневый
- gn = зелёный
- bl = синий
- gr = серый
- li = лиловый
- vi = лиловый
- ge = жёлтый
- or = оранжевый
- rs = розовый

Audi A5

Электросхема

№ 114 / 9

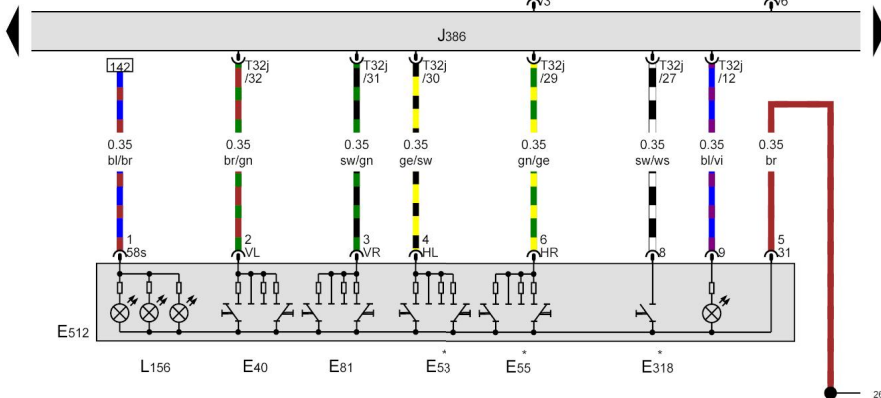
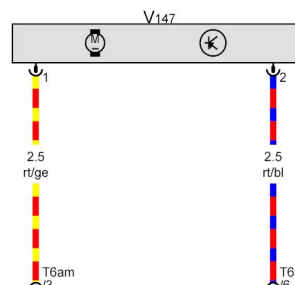
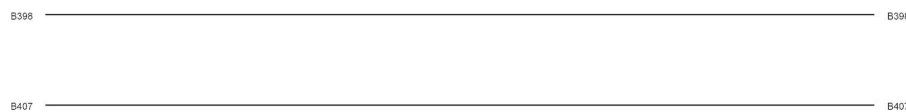

- ws = белый
- sw = чёрный
- ro = красный
- rt = красный
- br = коричневый
- gn = зелёный
- bl = синий
- gr = серый
- li = лиловый
- vi = лиловый
- ge = жёлтый
- or = оранжевый
- rs = розовый

Панель управления стеклоподъёмниками в двери водителя, Блок управления двери водителя, Электродвигатель стеклоподъёмника двери водителя

- E40 - Выключатель переднего левого стеклоподъёмника
- E53 - Выключатель заднего левого стеклоподъёмника на двери водителя
- E55 - Выключатель заднего правого стеклоподъёмника на двери водителя
- E81 - Выключатель переднего правого стеклоподъёмника на двери водителя
- E318 - Клавиша блокировки открывания дверей изнутри
- E512 - Панель управления стеклоподъёмниками в двери водителя
- J386 - Блок управления двери водителя
- L156 - Лампа подсветки выключателя
- T6am - Разъём 6-контактный
- T32j - Разъём, 32-контактный
- V147 - Электродвигатель стеклоподъёмника двери водителя
- 267 - Соединение с массой 2 в жгуте проводов двери водителя

- B398 - Соединение 2 (шина CAN-комфорт, провод High) в главном жгуте проводов
- B407 - Соединение 2 (шина CAN-комфорт, провод Low) в главном жгуте проводов
- только для а/м с 5 дверями

Audi A5

Электросхема

№ 114 / 10

Привод центрального замка двери водителя, Блок управления двери водителя

- F2 - Концевой выключатель двери водителя
- F131 - Актюатор центрального замка передней левой двери
- F220 - Привод центрального замка двери водителя
- F241 - Концевой выключатель в выключателе замка двери водителя
- F243 - Актюатор в двери водителя для блокировки центрального замка
- J386 - Блок управления двери водителя
- T20f - Разъём, 20-контактный
- V56 - Электродвигатель центрального замка в двери водителя
- V161 - Электродвигатель блокировки центрального замка в двери водителя
- 267 - Соединение с массой 2 в жгute проводов двери водителя
- V398 - Соединение 2 (шина CAN-комфорт, провод High) в главном жгute проводов
- V407 - Соединение 2 (шина CAN-комфорт, провод Low) в главном жгute проводов
- * - только для а/м с функцией блокировки замков

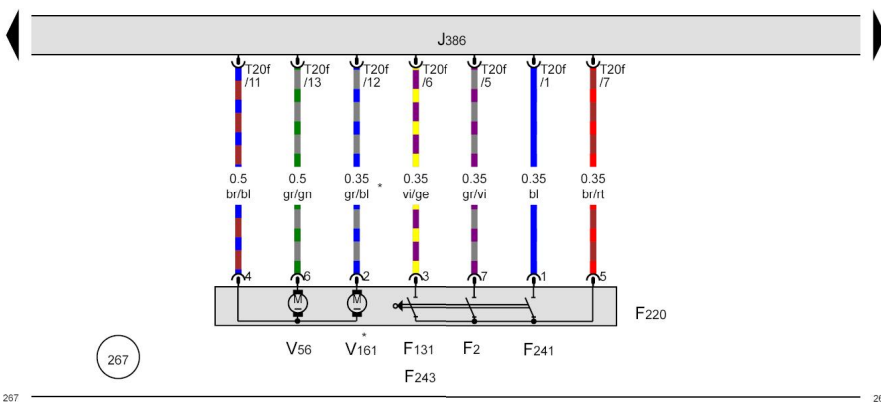
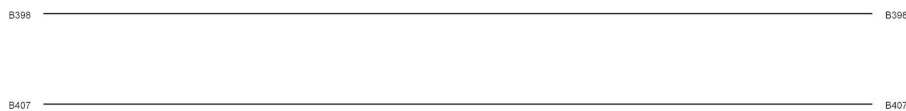

- ws = белый
- sw = чёрный
- ro = красный
- rt = красный
- br = коричневый
- gn = зелёный
- bl = синий
- gr = серый
- li = лиловый
- vi = лиловый
- ge = жёлтый
- or = оранжевый
- rs = розовый

Audi A5

Электросхема

№ 114 / 11

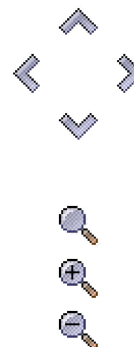
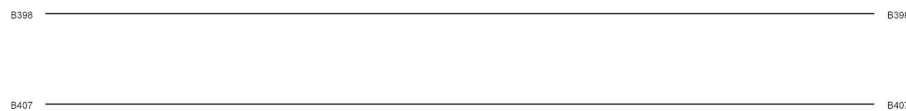

Выключатель запираения дверей из салона, со стороны водителя, Выключатель дистанционного отпираения крышки багажного отсека, Блок управления двери водителя, Лампа подсветки ручки двери водителя, Предупреждающий фонарь в двери водителя, Плафон подсветки порога передней левой двери

- E150 - Выключатель запираения дверей из салона, со стороны водителя
- E188 - Выключатель дистанционного отпираения крышки багажного отсека
- J386 - Блок управления двери водителя
- L108 - Лампа подсветки ручки двери водителя
- T32j - Разъём, 32-контактный
- W30 - Предупреждающий фонарь в двери водителя
- W31 - Плафон подсветки порога передней левой двери
- 267 - Соединение с массой 2 в жготе проводов двери водителя
- B398 - Соединение 2 (шина CAN-комфорт, провод High) в главном жгуче проводов
- B407 - Соединение 2 (шина CAN-комфорт, провод Low) в главном жгуче проводов
- R52 - Соединение (58s) в жгуче проводов двери водителя
- R56 - Соединение (плафон подсветки порога) в жгуче проводов двери водителя

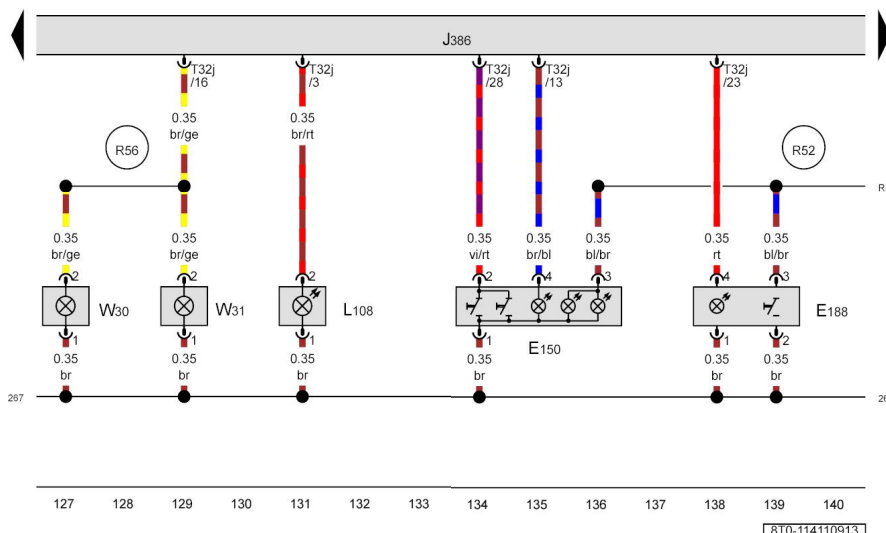

Audi A5

Электросхема

№ 114 / 12

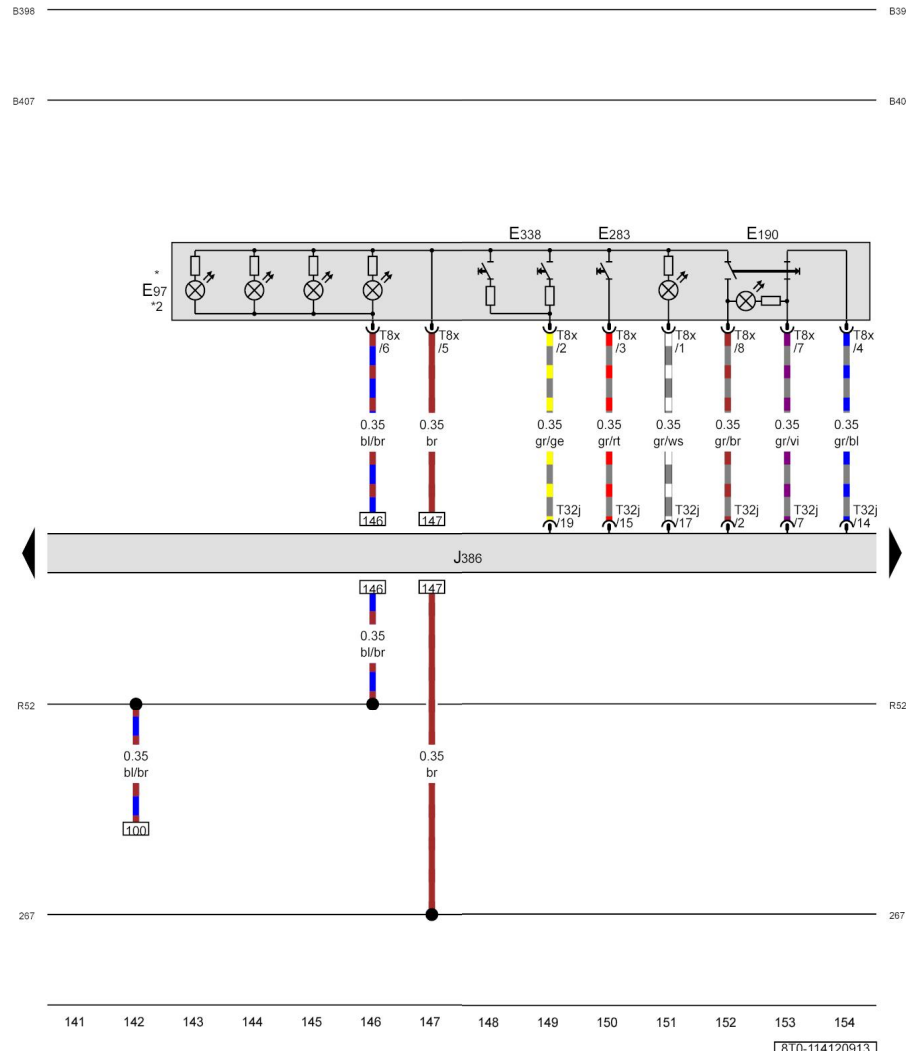

ws = белый
 sw = чёрный
 ro = красный
 rt = красный
 br = коричневый
 gn = зелёный
 bl = синий
 gr = серый
 li = лиловый
 vi = лиловый
 ge = жёлтый
 or = оранжевый
 rs = розовый

Панель управления сиденья водителя с функцией памяти, Блок управления двери водителя

- E97 - Панель управления сиденья водителя с функцией памяти
- E190 - Клавиша аварийного отключения
- E283 - Клавиша для сиденья водителя с функцией памяти
- E338 - Клавиша сиденья с функцией памяти регулировок 1 и 2
- J386 - Блок управления двери водителя
- T8x - Разъём, 8-контактный
- T32j - Разъём, 32-контактный
- 267 - Соединение с массой 2 в жгуте проводов двери водителя
- V398 - Соединение 2 (шина CAN-комфорт, провод High) в главном жгуте проводов
- V407 - Соединение 2 (шина CAN-комфорт, провод Low) в главном жгуте проводов
- R52 - Соединение (58s) в жгуте проводов двери водителя
- * - Сиденье водителя с функцией памяти
- *2 - только для а/м с 2 дверями

Audi A5

Электросхема

№ 114 / 13

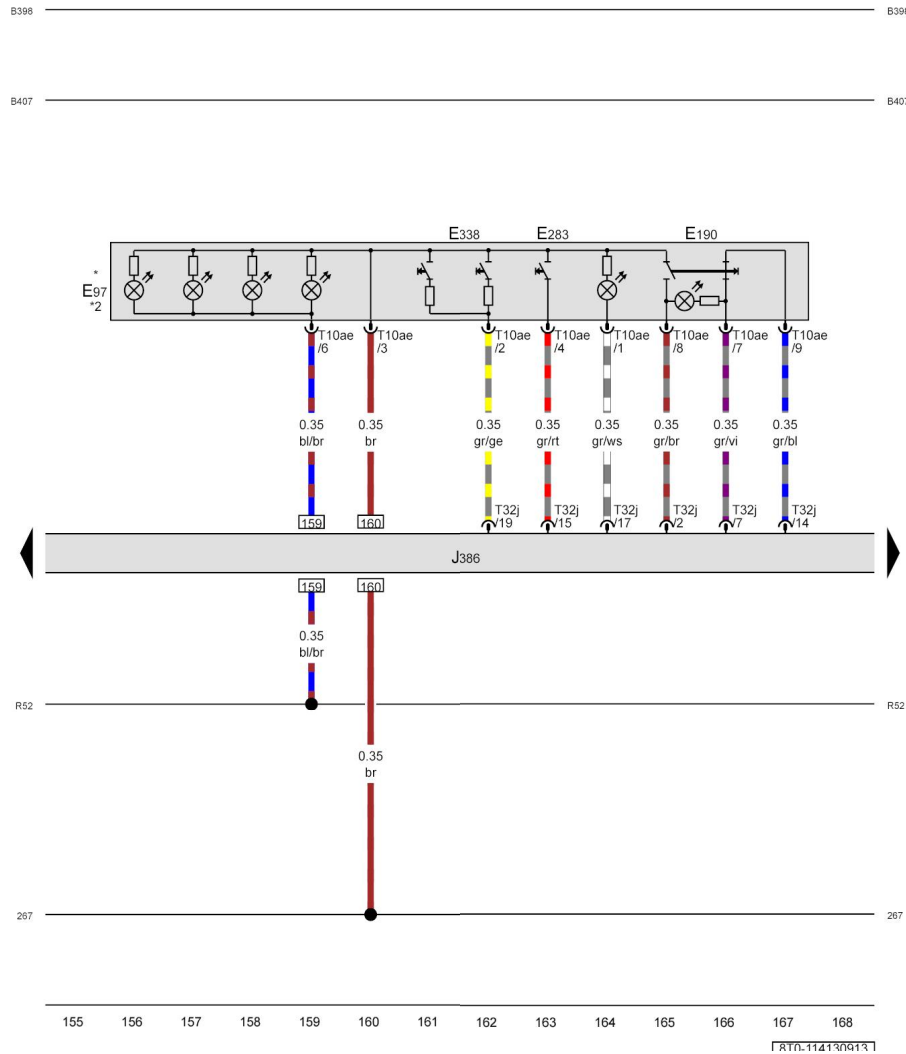

ws = белый
 sw = чёрный
 ro = красный
 rt = красный
 br = коричневый
 gn = зелёный
 bl = синий
 gr = серый
 li = лиловый
 vi = лиловый
 ge = жёлтый
 or = оранжевый
 rs = розовый

Панель управления сиденья водителя с функцией памяти, Блок управления двери водителя

- E97 - Панель управления сиденья водителя с функцией памяти
- E190 - Клавиша аварийного отключения
- E283 - Клавиша для сиденья водителя с функцией памяти
- E338 - Клавиша сиденья с функцией памяти регулировок 1 и 2
- J386 - Блок управления двери водителя
- T10ae - Разъём, 10-контактный
- T32j - Разъём, 32-контактный
- 267 - Соединение с массой 2 в жгте проводов двери водителя
- B398 - Соединение 2 (шина CAN-комфорт, провод High) в главном жгте проводов
- B407 - Соединение 2 (шина CAN-комфорт, провод Low) в главном жгте проводов
- R52 - Соединение (58s) в жгте проводов двери водителя
- * - Сиденье водителя с функцией памяти
- *2 - только для а/м с 5 дверями

Audi A5

Электросхема

№ 114 / 14

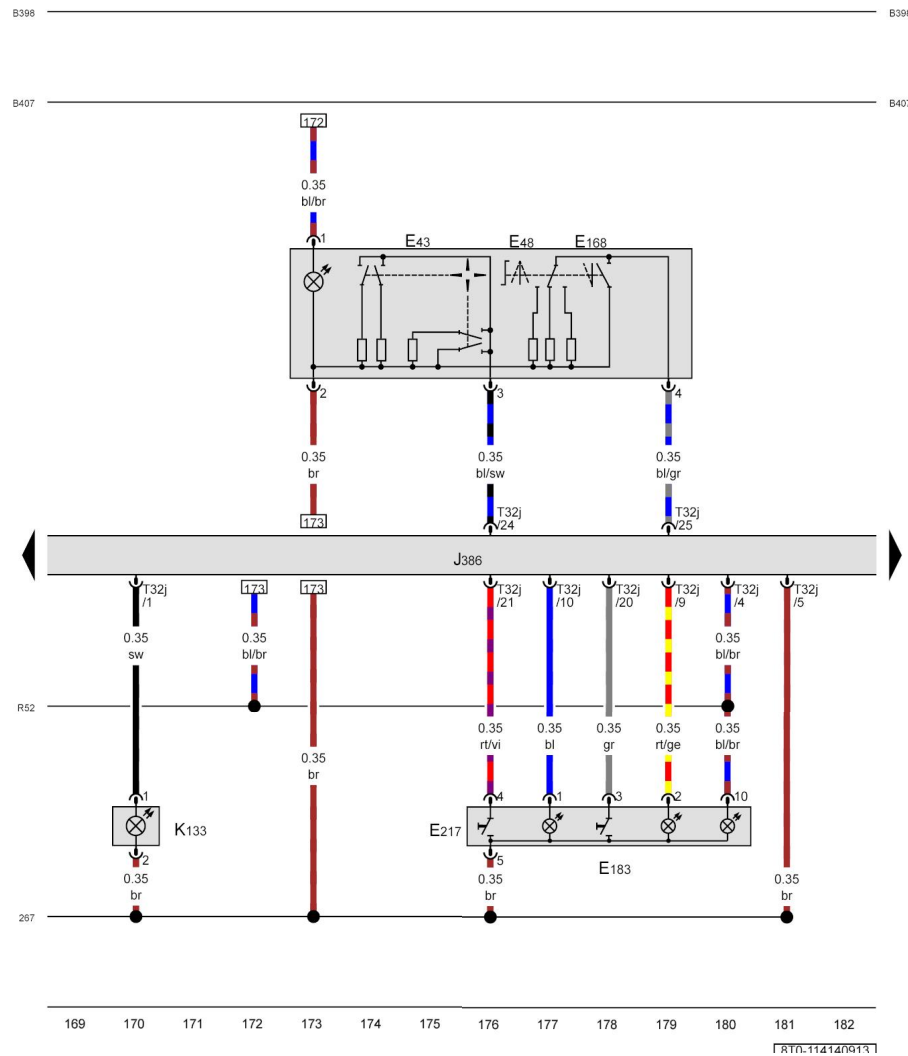

Регулятор положения наружных зеркал, Переключатель наружных зеркал, Переключатель регулировки зеркала с функцией складывания, Выключатель системы охраны салона, Выключатель отключения противоугонной сигнализации, Блок управления двери водителя, Контрольная лампа блокировки центрального замка

- E43 - Регулятор положения наружных зеркал
- E48 - Переключатель наружных зеркал
- E168 - Переключатель регулировки зеркала с функцией складывания
- E183 - Выключатель системы охраны салона
- E217 - Выключатель отключения противоугонной сигнализации
- J386 - Блок управления двери водителя
- K133 - Контрольная лампа блокировки центрального замка
- T32j - Разъём, 32-контактный
- 267 - Соединение с массой 2 в жгуте проводов двери водителя
- B398 - Соединение 2 (шина CAN-комфорт, провод High) в главном жгуте проводов
- B407 - Соединение 2 (шина CAN-комфорт, провод Low) в главном жгуте проводов
- R52 - Соединение (58s) в жгуте проводов двери водителя

Audi A5

Электросхема

№ 114 / 15

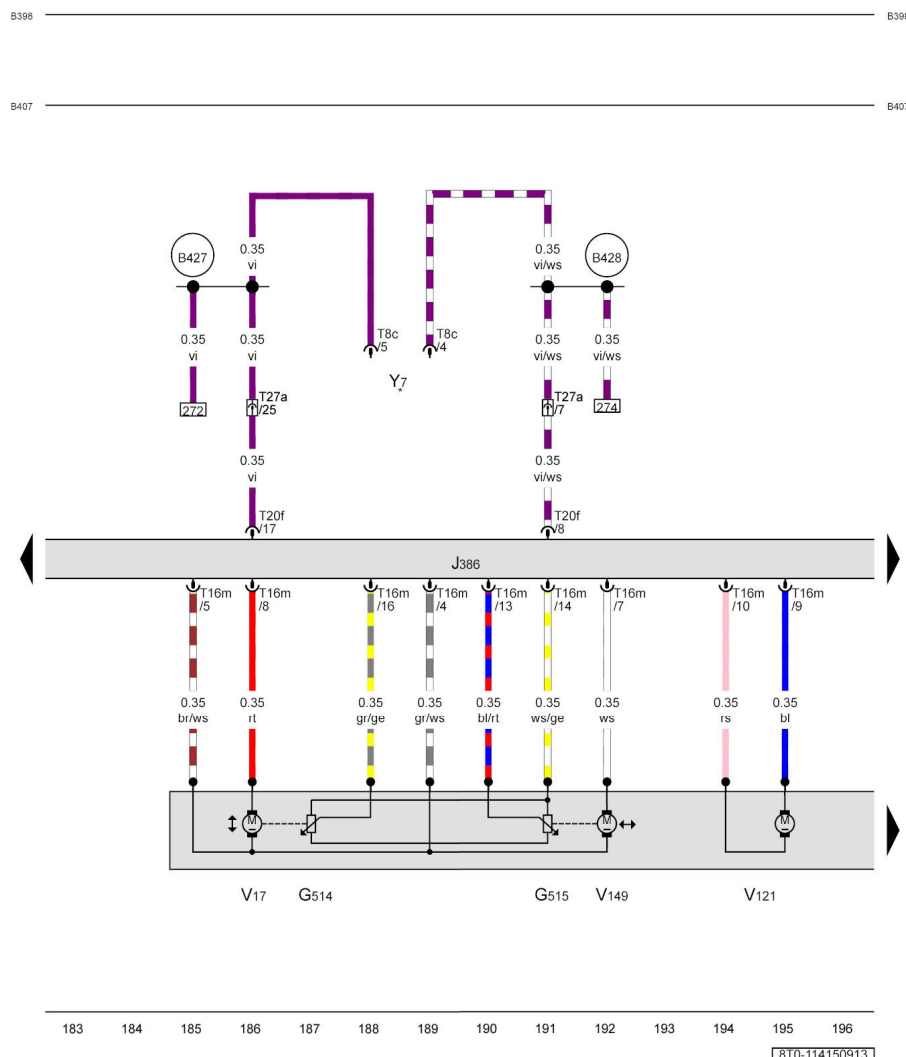

- ws = белый
- sw = чёрный
- ro = красный
- rt = красный
- br = коричневый
- gn = зелёный
- bl = синий
- gr = серый
- li = лиловый
- vi = лиловый
- ge = жёлтый
- or = оранжевый
- rs = розовый

- Потенциометр для регулировки положения зеркала по горизонтали со стороны водителя, Потенциометр для регулировки положения зеркала со стороны водителя по вертикали, Блок управления двери водителя, Электродвигатель регулировки положения зеркала со стороны водителя, Электродвигатель складывания зеркала со стороны водителя, Электродвигатель регулировки положения зеркала со стороны водителя
- G514 - Потенциометр для регулировки положения зеркала по горизонтали со стороны водителя
- G515 - Потенциометр для регулировки положения зеркала со стороны водителя по вертикали
- J386 - Блок управления двери водителя
- T8c - Разъём, 8-контактный
- T16m - Разъём, 16-контактный
- T20f - Разъём, 20-контактный
- T27a - Разъём, 27-контактный, Стойка А снизу, со стороны водителя
- V17 - Электродвигатель регулировки положения зеркала со стороны водителя
- V121 - Электродвигатель складывания зеркала со стороны водителя
- V149 - Электродвигатель регулировки положения зеркала со стороны водителя
- Y7 - Электрохромное внутреннее зеркало
- B398 - Соединение 2 (шина CAN-комфорт, провод High) в главном жгуте проводов
- B407 - Соединение 2 (шина CAN-комфорт, провод Low) в главном жгуте проводов
- B427 - Соединение 1 (сигнал зеркала) в главном жгуте проводов
- B428 - Соединение 2 (сигнал зеркала) в главном жгуте проводов
- * - только для а/м с внутренним зеркалом с автоматическим затемнением (с электрохромным зеркалом)

Audi A5

Электросхема

№ 114 / 17

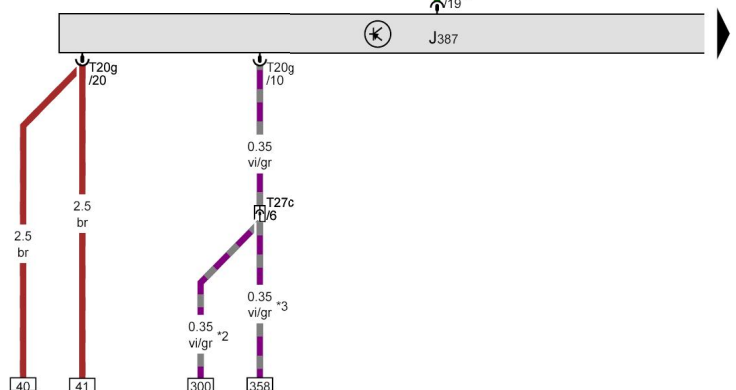
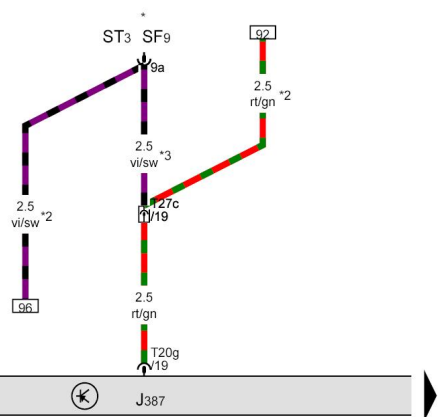
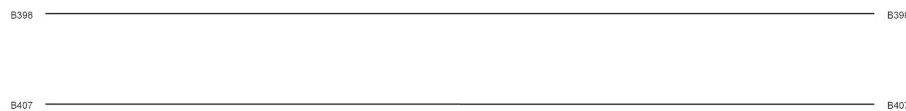

Блок управления двери переднего пассажира

- J387 - Блок управления двери переднего пассажира
- ST3 - Блок предохранителей 3
- SF9 - Предохранитель 9 в блоке предохранителей F
- T20g - Разъём, 20-контактный
- T27c - Разъём, 27-контактный, Стойка А снизу, со стороны переднего пассажира
- B398 - Соединение 2 (шина CAN-комфорт, провод High) в главном жгуте проводов
- B407 - Соединение 2 (шина CAN-комфорт, провод Low) в главном жгуте проводов
- * - см. актуальную схему расположения предохранителей
- *2 - только для а/м с правым расположением рулевого колеса
- *3 - только для а/м с левым расположением рулевого колеса

- ws = белый
- sw = чёрный
- ro = красный
- rt = красный
- br = коричневый
- gn = зелёный
- bl = синий
- gr = серый
- li = лиловый
- vi = лиловый
- ge = жёлтый
- or = оранжевый
- rs = розовый

Audi A5

Электросхема

№ 114 / 18

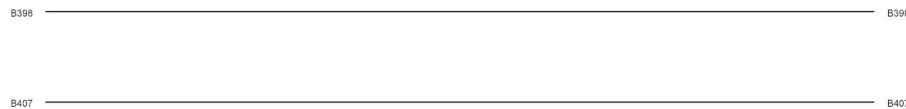

Привод центрального замка двери переднего пассажира, Блок управления двери переднего пассажира

- F3 - Концевой выключатель двери переднего пассажира
- F133 - Актуатор центрального замка передней правой двери
- F221 - Привод центрального замка двери переднего пассажира
- F244 - Актуатор в двери переднего пассажира для блокировки центрального замка
- J387 - Блок управления двери переднего пассажира
- T20g - Разъём, 20-контактный
- V57 - Электродвигатель центрального замка в двери переднего пассажира
- V162 - Электродвигатель блокировки центрального замка в двери переднего пассажира
- B398 - Соединение 2 (шина CAN-комфорт, провод High) в главном жгуте проводов
- B407 - Соединение 2 (шина CAN-комфорт, провод Low) в главном жгуте проводов
- * - только для а/м с функцией блокировки замков

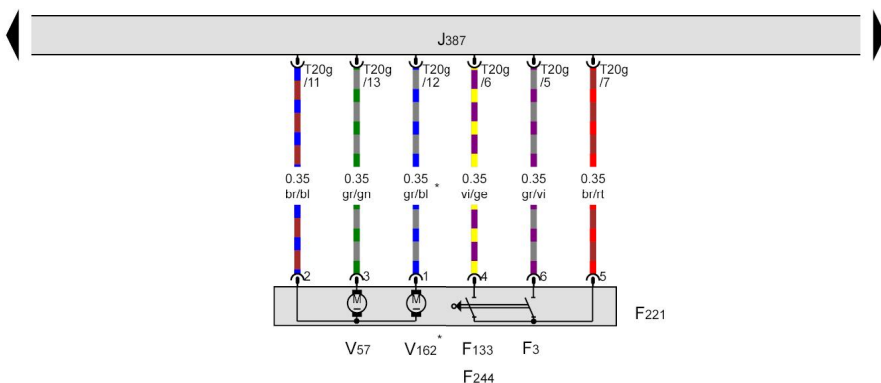

- ws = белый
- sw = чёрный
- ro = красный
- rt = красный
- br = коричневый
- gn = зелёный
- bl = синий
- gr = серый
- li = лиловый
- vi = лиловый
- ge = жёлтый
- or = оранжевый
- rs = розовый

Audi A5

Электросхема

№ 114 / 19

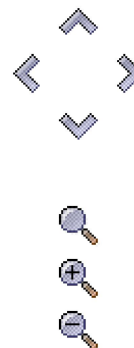
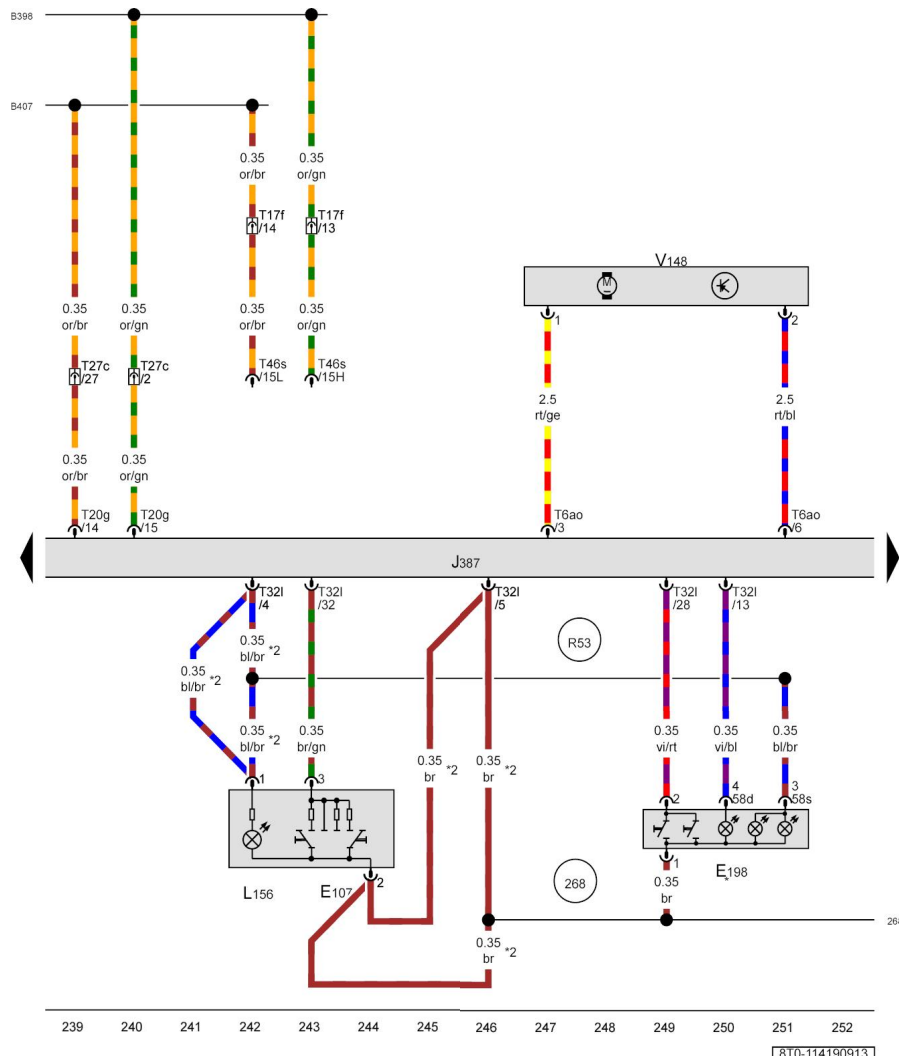

- ws = белый
- sw = чёрный
- ro = красный
- rt = красный
- br = коричневый
- gn = зелёный
- bl = синий
- gr = серый
- li = лиловый
- vi = лиловый
- ge = жёлтый
- or = оранжевый
- rs = розовый

Выключатель стеклоподъёмника на двери переднего пассажира, Выключатель блокировки дверей из салона, со стороны переднего пассажира, Блок управления двери переднего пассажира, Электродвигатель стеклоподъёмника двери переднего пассажира

- E107 - Выключатель стеклоподъёмника на двери переднего пассажира
- E198 - Выключатель блокировки дверей из салона, со стороны переднего пассажира
- J387 - Блок управления двери переднего пассажира
- L156 - Лампа подсветки выключателя
- T6ao - Разъём 6-контактный
- T17f - Разъём, 17-контактный, коричневый
- T20g - Разъём, 20-контактный
- T27c - Разъём, 27-контактный, Стойка А снизу, со стороны переднего пассажира
- T321 - Разъём, 32-контактный
- T46s - Разъём, 46-контактный
- V148 - Электродвигатель стеклоподъёмника двери переднего пассажира
- 268 - Соединение с массой 2 в жгуте проводов двери переднего пассажира
- B398 - Соединение 2 (шина CAN-комфорт, провод High) в главном жгуте проводов
- B407 - Соединение 2 (шина CAN-комфорт, провод Low) в главном жгуте проводов
- R53 - Соединение (58s) в жгуте проводов двери переднего пассажира
- * - только для а/м с выключателем запираения дверей из салона со стороны переднего пассажира
- *2 - в зависимости от комплектации

Audi A5

Электросхема

№ 114 / 20

Блок управления двери переднего пассажира, Лампа подсветки ручки двери переднего пассажира, Плафон подсветки порога передней правой двери, Предупреждающий фонарь в двери переднего пассажира

- J387 - Блок управления двери переднего пассажира
- L109 - Лампа подсветки ручки двери переднего пассажира
- T321 - Разъём, 32-контактный
- W32 - Плафон подсветки порога передней правой двери
- W36 - Предупреждающий фонарь в двери переднего пассажира
- 268 - Соединение с массой 2 в жгуте проводов двери переднего пассажира
- R57 - Соединение (плафон подсветки порога) в жгуте проводов двери переднего пассажира

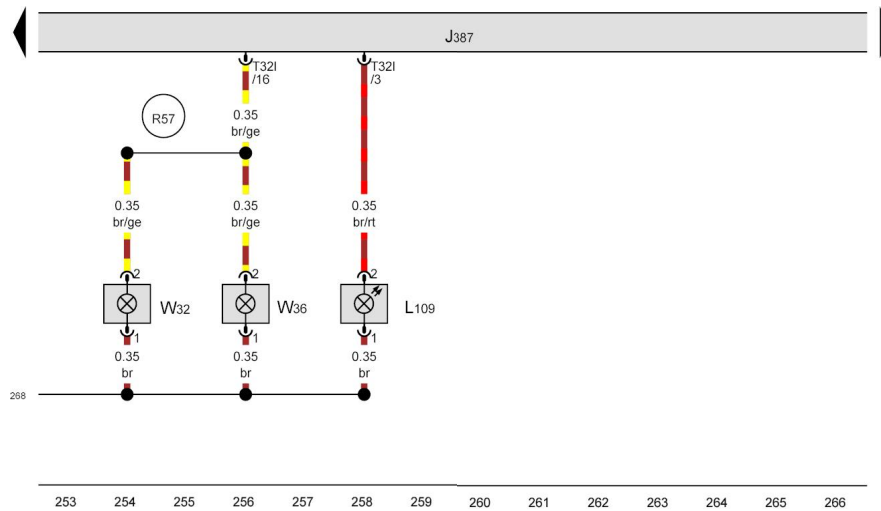

ws = белый
 sw = чёрный
 ro = красный
 rt = красный
 br = коричневый
 gn = зелёный
 bl = синий
 gr = серый
 li = лиловый
 vi = лиловый
 ge = жёлтый
 or = оранжевый
 rs = розовый

253 254 255 256 257 258 259 260 261 262 263 264 265 266

ГРП.1142000131

Audi A5

Электросхема

№ 114 / 21

Потенциометр для регулировки положения зеркала со стороны переднего пассажира по горизонтали, Потенциометр для регулировки положения зеркала со стороны переднего пассажира по вертикали, Блок управления двери переднего пассажира, Электродвигатель регулировки положения зеркала со стороны переднего пассажира, Электродвигатель складывания зеркала со стороны переднего пассажира, Электродвигатель регулировки положения зеркала со стороны переднего пассажира

G516 - Потенциометр для регулировки положения зеркала со стороны переднего пассажира по горизонтали

G517 - Потенциометр для регулировки положения зеркала со стороны переднего пассажира по вертикали

J387 - Блок управления двери переднего пассажира

T16n - Разъём, 16-контактный

T20g - Разъём, 20-контактный

T27c - Разъём, 27-контактный, Стойка А снизу, со стороны переднего пассажира

V25 - Электродвигатель регулировки положения зеркала со стороны переднего пассажира

V122 - Электродвигатель складывания зеркала со стороны переднего пассажира

V150 - Электродвигатель регулировки положения зеркала со стороны переднего пассажира

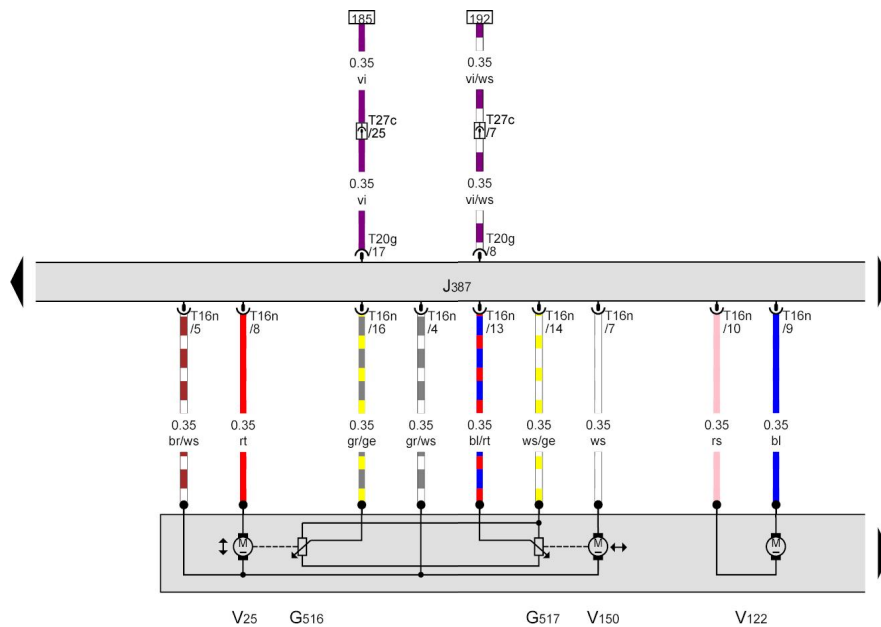
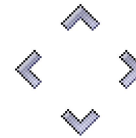

ws = белый
sw = чёрный
ro = красный
rt = красный
br = коричневый
gn = зелёный
bl = синий
gr = серый
li = лиловый
vi = лиловый
ge = жёлтый
or = оранжевый
rs = розовый

267 268 269 270 271 272 273 274 275 276 277 278 279 280

RTN:1142100131

Audi A5

Электросхема

№ 114 / 22

Блок управления двери переднего пассажира, Сигнальная лампа ассистента смены полосы движения в наружном зеркале со стороны переднего пассажира, Лампа повторителя указателя поворота в наружном зеркале со стороны переднего пассажира, Плафон подсветки порога в наружном зеркале со стороны переднего пассажира, Электрохромное наружное зеркало со стороны переднего пассажира, Нагревательный элемент наружного зеркала со стороны переднего пассажира

- J387 - Блок управления двери переднего пассажира
- K234 - Сигнальная лампа ассистента смены полосы движения в наружном зеркале со стороны переднего пассажира
- L132 - Лампа повторителя указателя поворота в наружном зеркале со стороны переднего пассажира
- T2bu - Разъём, 2-контактный, чёрный
- T16n - Разъём, 16-контактный
- T27c - Разъём, 27-контактный, Стойка А снизу, со стороны переднего пассажира
- W53 - Плафон подсветки порога в наружном зеркале со стороны переднего пассажира
- Y21 - Электрохромное наружное зеркало со стороны переднего пассажира
- Z5 - Нагревательный элемент наружного зеркала со стороны переднего пассажира
- * - только для а/м с наружными зеркалами с автоматическим затемнением (с электрохромными зеркалами)
- *2 - только для а/м с ассистентом смены полосы движения
- *3 - см. актуальную схему электрооборудования
- *4 - цвет провода зависит от комплектации



ws = белый
 sw = чёрный
 ro = красный
 rt = красный
 br = коричневый
 gn = зелёный
 bl = синий
 gr = серый
 li = лиловый
 vi = лиловый
 ge = жёлтый
 or = оранжевый
 rs = розовый

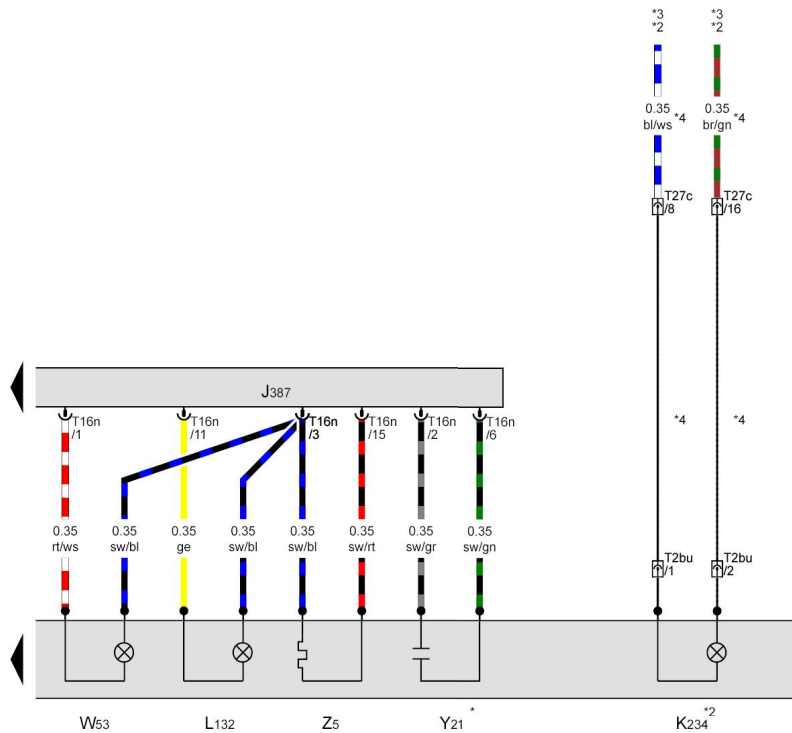

281 282 283 284 285 286 287 288 289 290 291 292 293 294



RTN:1142200131

Audi A5

Электросхема

№ 114 / 23

Блок управления левой задней двери

- J388 - Блок управления левой задней двери 
- ST2 - Блок предохранителей 2 
- SC11 - Предохранитель 11 в блоке предохранителей C 
- T20h - Разъём, 20-контактный
- T27b - Разъём, 27-контактный, Стойка В снизу, со стороны водителя
- T27d - Разъём, 27-контактный, Стойка В снизу, со стороны переднего пассажира
- * - см. актуальную схему расположения предохранителей
- *2 - только для а/м с 5 дверями
- *3 - только для а/м с левым расположением рулевого колеса
- *4 - только для а/м с правым расположением рулевого колеса

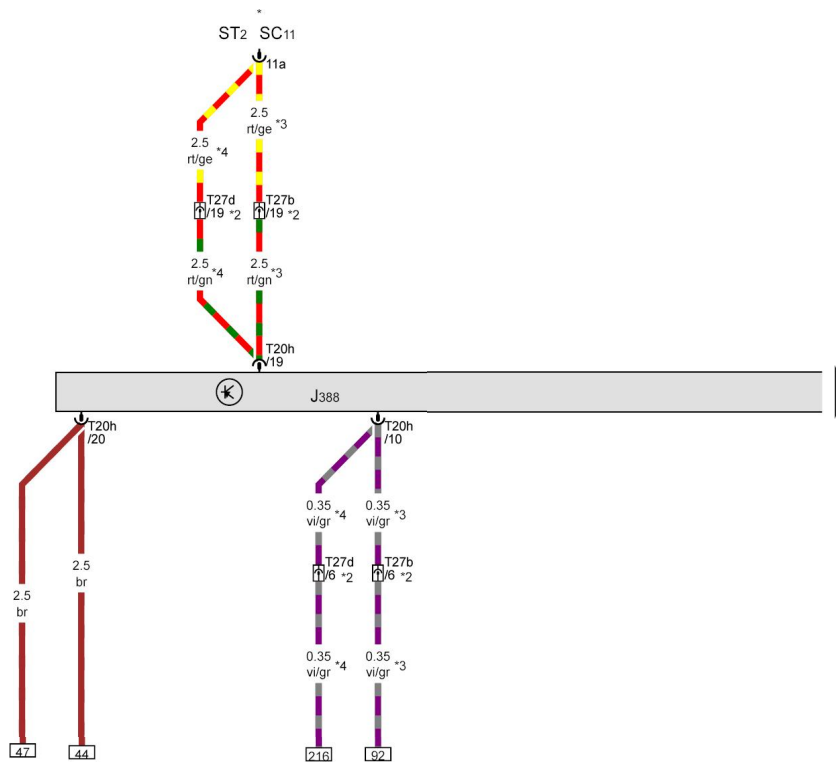

ws = белый
 sw = чёрный
 ro = красный
 rt = красный
 br = коричневый
 gn = зелёный
 bl = синий
 gr = серый
 li = лиловый
 vi = лиловый
 ge = жёлтый
 or = оранжевый
 rs = розовый

295 296 297 298 299 300 301 302 303 304 305 306 307 308

ГРП.1142300131

Audi A5

Электросхема

№ 114 / 24

Привод центрального замка задней левой двери, Блок управления левой задней двери

- F10 - Концевой выключатель задней левой двери
- F132 - Актюатор центрального замка задней левой двери
- F222 - Привод центрального замка задней левой двери
- F245 - Актюатор в задней левой двери для блокировки центрального замка
- J388 - Блок управления левой задней двери 
- T20h - Разъём, 20-контактный
- V115 - Электродвигатель центрального замка в задней левой двери
- V163 - Электродвигатель блокировки центрального замка в задней левой двери
- * - только для а/м с 5 дверями
- *2 - только для а/м с функцией блокировки замков

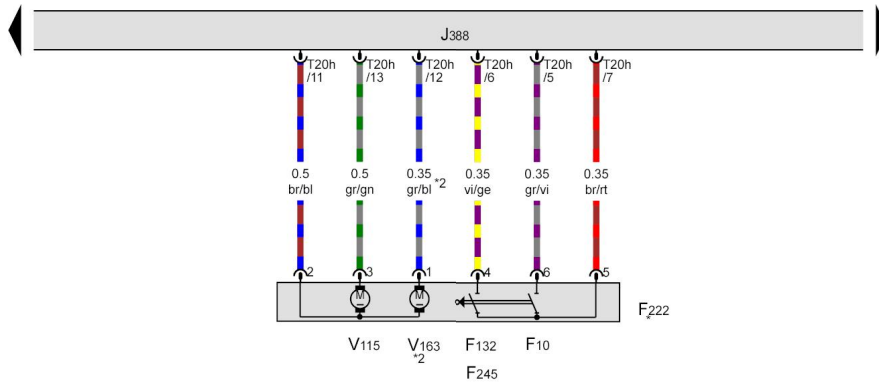

ws = белый
 sw = чёрный
 ro = красный
 rt = красный
 br = коричневый
 gn = зелёный
 bl = синий
 gr = серый
 li = лиловый
 vi = лиловый
 ge = жёлтый
 or = оранжевый
 rs = розовый

Audi A5

Электросхема

№ 114 / 25

**Выключатель стеклоподъёмника на задней левой двери,
Выключатель запираения дверей из салона, задняя левая
дверь, Блок управления левой задней двери,
Электродвигатель заднего левого стеклоподъёмника**

E52 - Выключатель стеклоподъёмника на задней левой двери
E273 - Выключатель запираения дверей из салона, задняя левая
дверь

J388 - Блок управления левой задней двери

L156 - Лампа подсветки выключателя

T6au - Разъём 6-контактный

T16o - Разъём, 16-контактный

V26 - Электродвигатель заднего левого стеклоподъёмника

350 - Соединение с массой 2 в жгуте проводов задней левой
двери

R54 - Соединение (58s) в жгуте проводов задней левой двери

* - только для а/м с 5 дверями

*2 - только для а/м с выключателем запираения дверей из
салона

*3 - в зависимости от комплектации

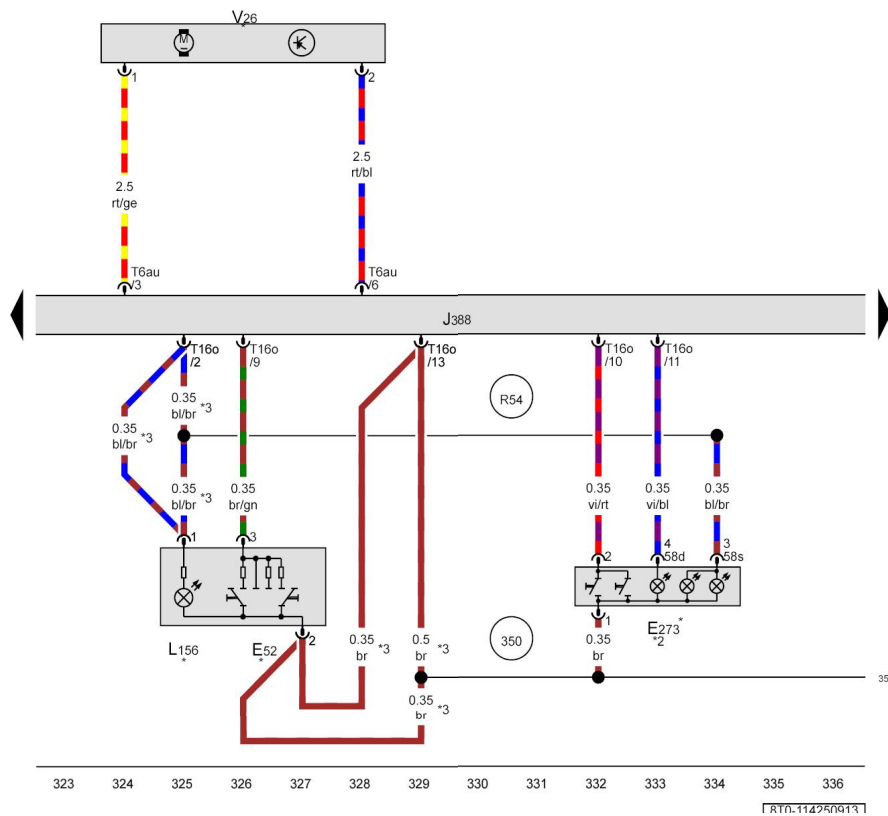

ws = белый
sw = чёрный
ro = красный
rt = красный
br = коричневый
gn = зелёный
bl = синий
gr = серый
li = лиловый
vi = лиловый
ge = жёлтый
or = оранжевый
rs = розовый

Audi A5

Электросхема

№ 114 / 26

Блок управления левой задней двери, Лампа подсветки ручки задней левой двери, Плафон подсветки порога задней левой двери, Предупреждающий фонарь в задней левой двери

- J388 - Блок управления левой задней двери
- L110 - Лампа подсветки ручки задней левой двери
- T160 - Разъём, 16-контактный
- W33 - Плафон подсветки порога задней левой двери
- W37 - Предупреждающий фонарь в задней левой двери
- 350 - Соединение с массой 2 в жгуте проводов задней левой двери
- R58 - Соединение (плафон подсветки порога) в жгуте проводов задней левой двери

* - только для а/м с 5 дверями

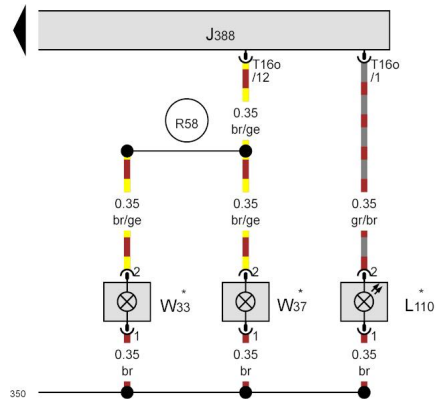

- ws = белый
- sw = чёрный
- ro = красный
- rt = красный
- br = коричневый
- gn = зелёный
- bl = синий
- gr = серый
- li = лиловый
- vi = лиловый
- ge = жёлтый
- or = оранжевый
- rs = розовый

337 338 339 340 341 342 343 344 345 346 347 348 349 350



RTN:1142R00137

Audi A5

Электросхема

№ 114 / 27

Блок управления правой задней двери

- J389 - Блок управления правой задней двери 
- ST3 - Блок предохранителей 3 
- SF11 - Предохранитель 11 в блоке предохранителей F 
- T20i - Разъём, 20-контактный
- T27b - Разъём, 27-контактный, Стойка В снизу, со стороны водителя
- T27d - Разъём, 27-контактный, Стойка В снизу, со стороны переднего пассажира
- * - см. актуальную схему расположения предохранителей
- *2 - только для а/м с 5 дверями
- *3 - только для а/м с левым расположением рулевого колеса
- *4 - только для а/м с правым расположением рулевого колеса

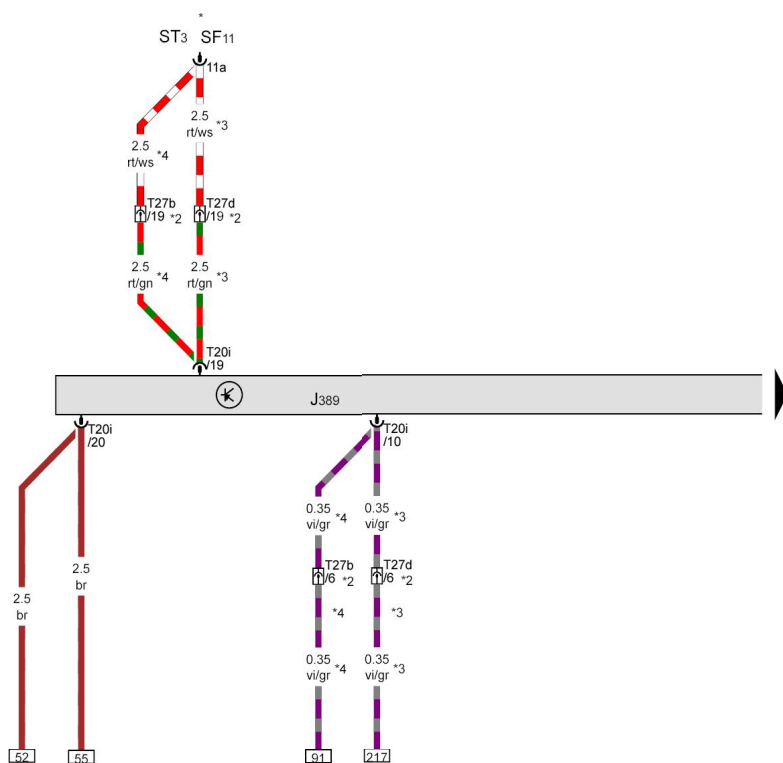

- ws = белый
- sw = чёрный
- ro = красный
- rt = красный
- br = коричневый
- gn = зелёный
- bl = синий
- gr = серый
- li = лиловый
- vi = лиловый
- ge = жёлтый
- or = оранжевый
- rs = розовый

351 352 353 354 355 356 357 358 359 360 361 362 363 364

Audi A5

Электросхема

№ 114 / 28

Привод центрального замка задней правой двери, Блок управления правой задней двери

- F11 - Концевой выключатель задней правой двери
- F134 - Актюатор центрального замка задней правой двери
- F223 - Привод центрального замка задней правой двери
- F246 - Актюатор в задней правой двери для блокировки центрального замка
- J389 - Блок управления правой задней двери 
- T20i - Разъём, 20-контактный
- V97 - Электродвигатель центрального замка в задней правой двери
- V164 - Электродвигатель блокировки центрального замка в задней правой двери
- * - только для а/м с 5 дверями
- *2 - только для а/м с функцией блокировки замков

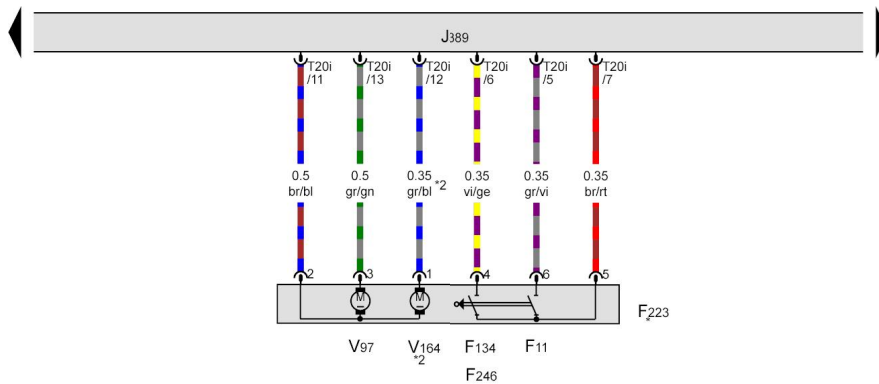

ws = белый
 sw = чёрный
 ro = красный
 rt = красный
 br = коричневый
 gn = зелёный
 bl = синий
 gr = серый
 li = лиловый
 vi = лиловый
 ge = жёлтый
 or = оранжевый
 rs = розовый

Audi A5

Электросхема

№ 114 / 29

Выключатель стеклоподъёмника на задней правой двери,
 Выключатель запираения дверей из салона, задняя правая
 дверь, Блок управления правой задней двери,
 Электродвигатель заднего правого стеклоподъёмника

E54 - Выключатель стеклоподъёмника на задней правой двери

E274 - Выключатель запираения дверей из салона, задняя
 правая дверь

J389 - Блок управления правой задней двери

L156 - Лампа подсветки выключателя

T6av - Разъём 6-контактный

T16p - Разъём, 16-контактный

V27 - Электродвигатель заднего правого стеклоподъёмника

351 - Соединение с массой 2 в жгуче проводов задней правой
 двери

R55 - Соединение (58s) в жгуче проводов задней правой двери

* - только для а/м с 5 дверями

*2 - только для а/м с выключателем запираения дверей из
 салона

*3 - в зависимости от комплектации

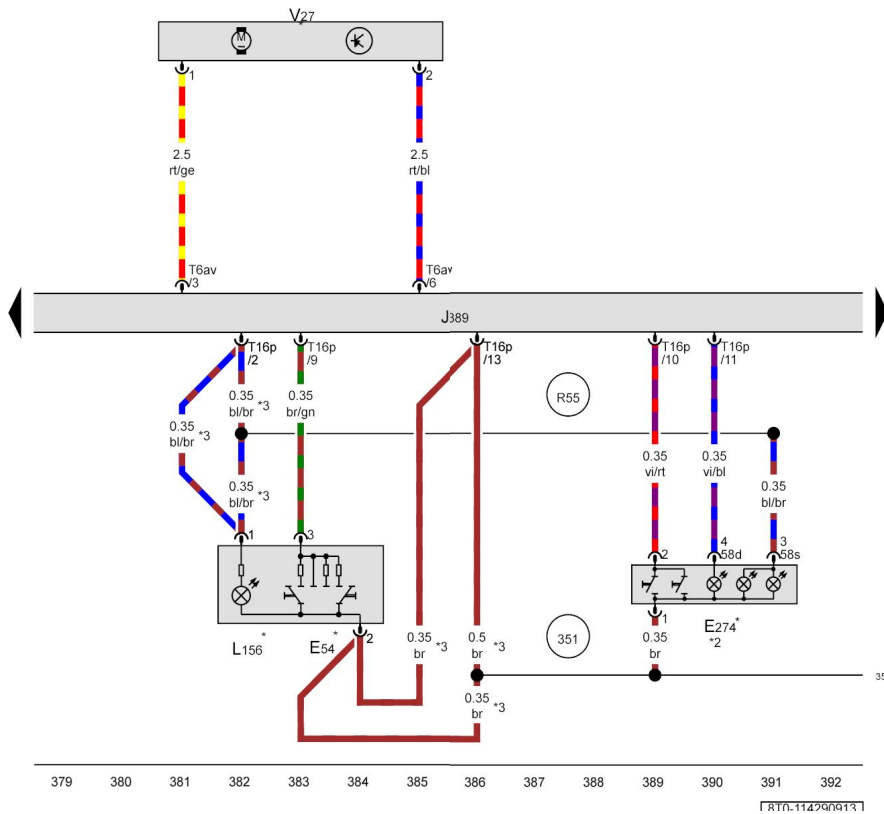

ws = белый
 sw = чёрный
 ro = красный
 rt = красный
 br = коричневый
 gn = зелёный
 bl = синий
 gr = серый
 li = лиловый
 vi = лиловый
 ge = жёлтый
 or = оранжевый
 rs = розовый

379 380 381 382 383 384 385 386 387 388 389 390 391 392

ГРН.1142900137

Audi A5

Электросхема

№ 114 / 30

Блок управления правой задней двери, Лампа подсветки ручки задней правой двери, Плафон подсветки порога задней правой двери, Предупреждающий фонарь в задней правой двери

- J389 - Блок управления правой задней двери
- L111 - Лампа подсветки ручки задней правой двери
- T16p - Разъём, 16-контактный
- W34 - Плафон подсветки порога задней правой двери
- W38 - Предупреждающий фонарь в задней правой двери
- 351 - Соединение с массой 2 в жгуте проводов задней правой двери
- R59 - Соединение (плафон подсветки порога) в жгуте проводов задней правой двери
- * - только для а/м с 5 дверями

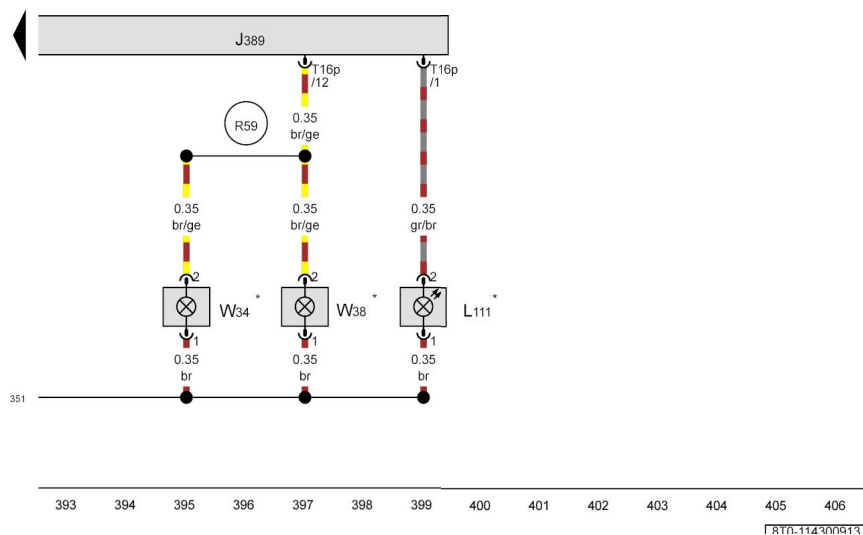

ws = белый
 sw = чёрный
 ro = красный
 rt = красный
 br = коричневый
 gn = зелёный
 bl = синий
 gr = серый
 li = лиловый
 vi = лиловый
 ge = жёлтый
 or = оранжевый
 rs = розовый