

Audi A5

Электросхема

№ 113 / 1

09.2013

Базовая комплектация

с августа 2011 года

Audi A5

Электросхема

№ 113 / 2

Выключатель санкционирования доступа и пуска двигателя, Предохранитель 6 в блоке предохранителей D

- E415 - Выключатель санкционирования доступа и пуска двигателя
- ST2 - Блок предохранителей 2
- SD6 - Предохранитель 6 в блоке предохранителей D 
- T16g - Разъём, 16-контактный
- T17g - Разъём, 17-контактный, чёрный 
- 135 - Соединение с массой 2 в жгуте проводов комбинации приборов и органов управления
- 687 - Точка соединения с массой 1 на центральном тоннеле 
- A209 - Соединение 1 (шина LIN) в жгуте проводов комбинации приборов и органов управления
- * - см. актуальную схему расположения предохранителей

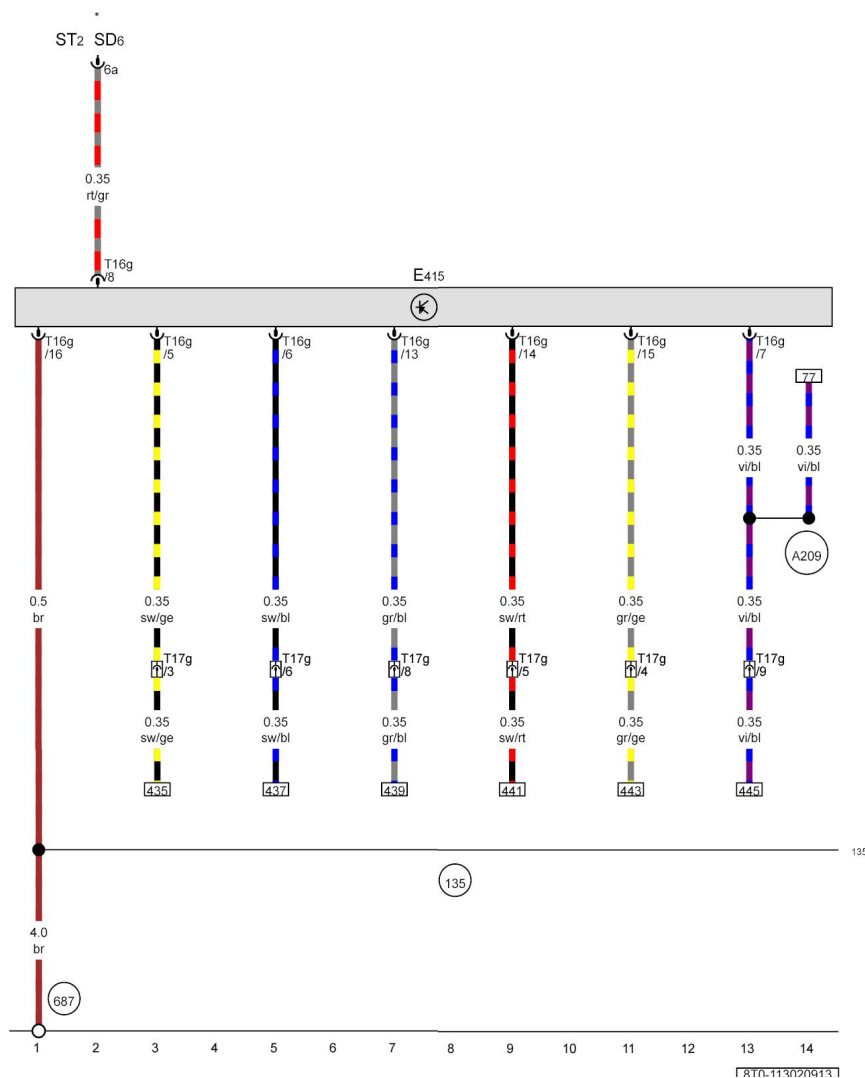

Audi A5

Электросхема

№ 113 / 4

Модуль подачи топлива, Блок управления комбинации приборов

- G - Датчик уровня топлива
- GX1 - Модуль подачи топлива
- G5 - Тахометр
- G6 - Подкачивающий топливный насос
- G21 - Спидометр
- G169 - Датчик 2 уровня топлива
- J285 - Блок управления комбинации приборов
- J538 - Блок управления топливного насоса
- T4s - Разъём 4-контактный
- T6bl - Разъём 6-контактный
- T6r - Разъём 6-контактный
- T17f - Разъём, 17-контактный, коричневый
- T17g - Разъём, 17-контактный, чёрный
- T32f - Разъём, 32-контактный
- 135 - Соединение с массой 2 в жгуте проводов комбинации приборов и органов управления
- * - только для а/м с полным приводом
- *2 - см. актуальную схему электрооборудования для двигателя

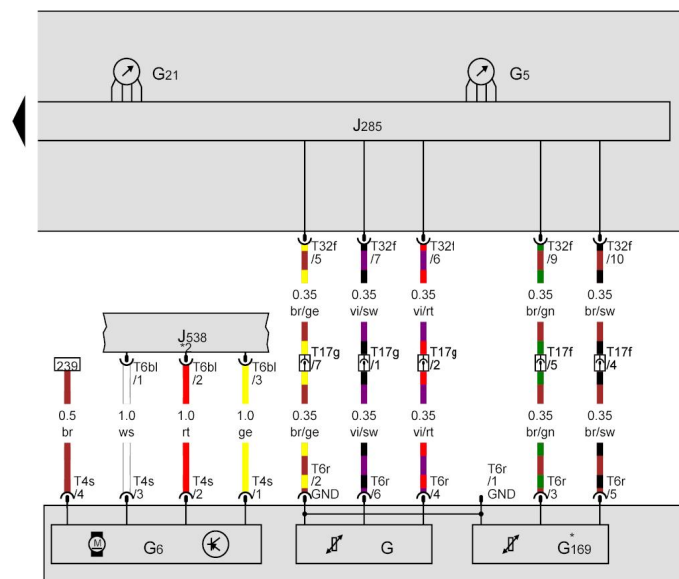

- ws = белый
- sw = чёрный
- ro = красный
- rt = красный
- br = коричневый
- gn = зелёный
- bl = синий
- gr = серый
- li = лиловый
- vi = лиловый
- ge = жёлтый
- or = оранжевый
- rs = розовый

135





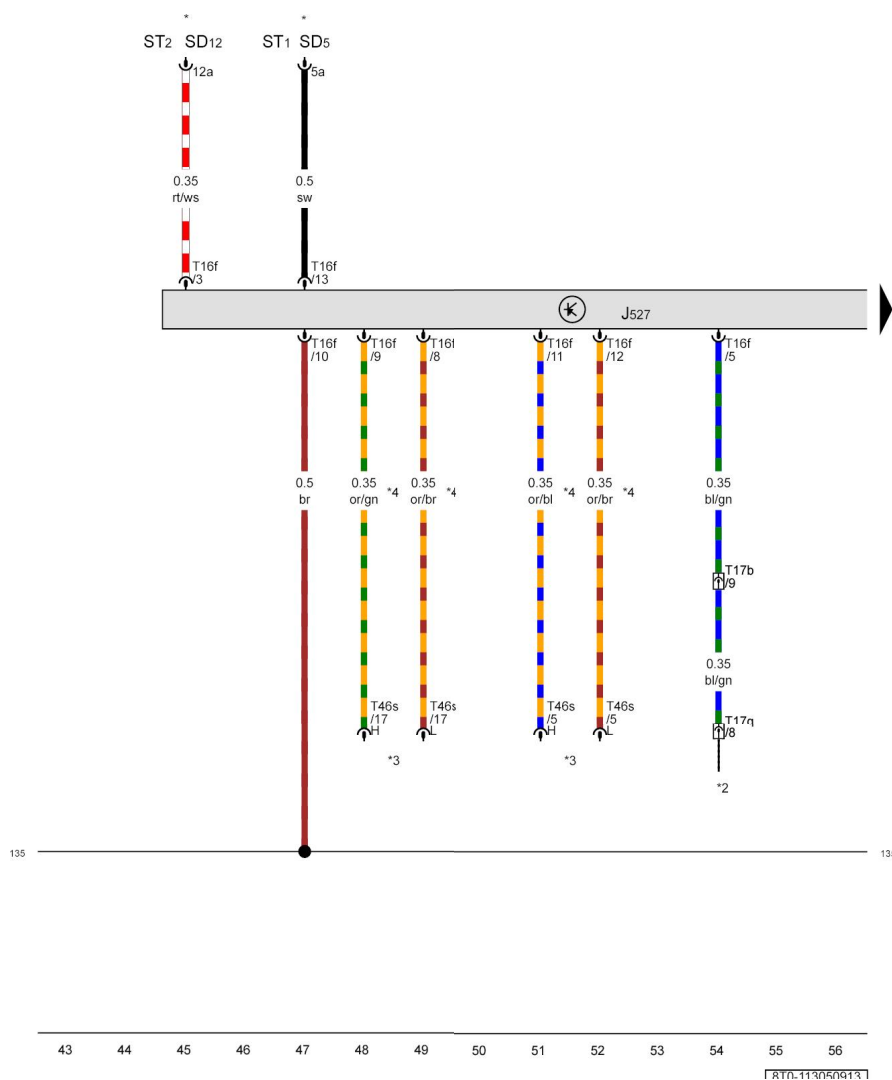

Audi A5

Электросхема

№ 113 / 5



Блок управления рулевой колонки

- J527 - Блок управления рулевой колонки 
- ST1 - Блок предохранителей 1
- ST2 - Блок предохранителей 2
- SD5 - Предохранитель 5 в блоке предохранителей D 
- SD12 - Предохранитель 12 в блоке предохранителей D 
- T16f - Разъём, 16-контактный
- T17b - Разъём, 17-контактный, синий 
- T17q - Разъём, 17-контактный, красный 
- T46s - Разъём, 46-контактный 
- 135 - Соединение с массой 2 в жгуте проводов комбинации приборов и органов управления
- * - см. актуальную схему расположения предохранителей
- *2 - см. актуальную схему электрооборудования для двигателя
- *3 - Перемычка со стороны переднего пассажира, коричневая
- *4 - Провод шины данных (шина CAN)

ws = белый
 sw = чёрный
 ro = красный
 rt = красный
 br = коричневый
 gn = зелёный
 bl = синий
 gr = серый
 li = лиловый
 vi = лиловый
 ge = жёлтый
 or = оранжевый
 rs = розовый

Audi A5

Электросхема

№ 113 / 6

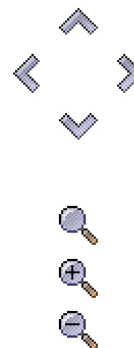
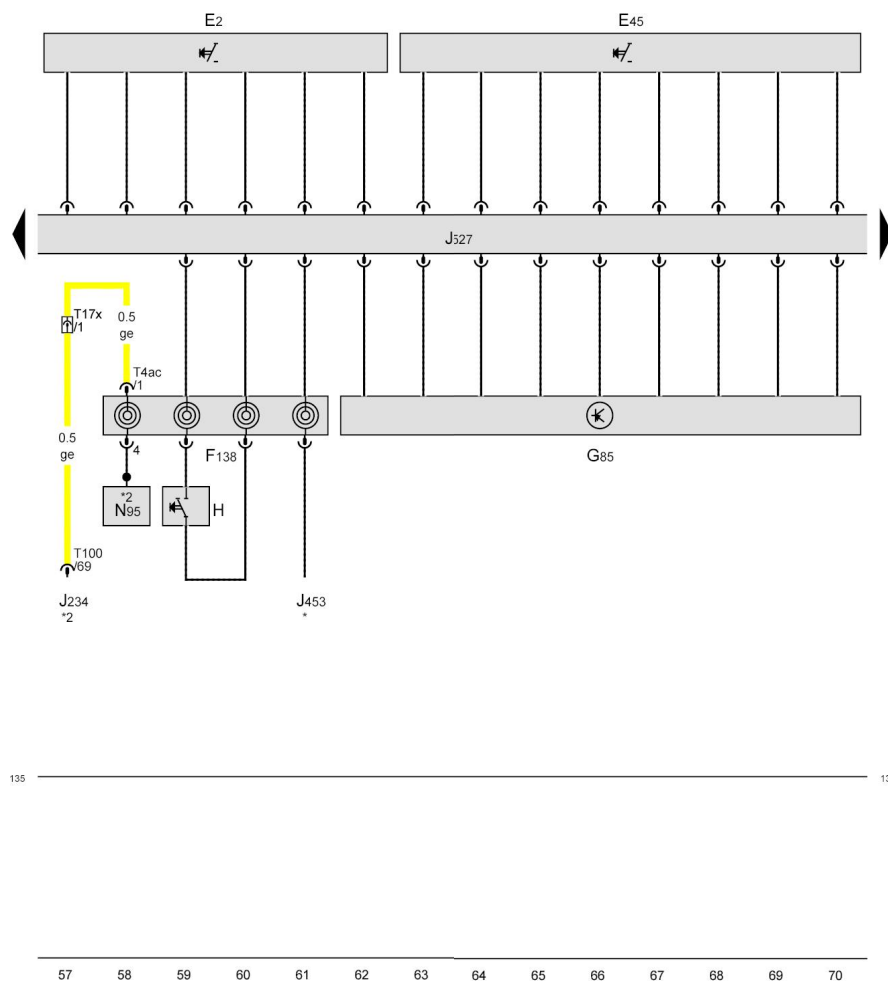

Переключатель указателей поворота, Переключатель управления круиз-контролем, Блок управления рулевой колонки

- E2 - Переключатель указателей поворота
- E45 - Переключатель управления круиз-контролем
- F138 - Спиральный кабель подушки безопасности с контактным кольцом
- G85 - Датчик угла поворота рулевого колеса
- H - Выключатель звукового сигнала
- J234 - Блок управления подушек безопасности
- J453 - Блок управления многофункционального рулевого колеса
- J527 - Блок управления рулевой колонки
- N95 - Пиропатрон подушки безопасности водителя
- T4ac - Разъём 4-контактный
- T17x - Разъём, 17-контактный, жёлтый
- T100 - Разъём, 100-контактный
- 135 - Соединение с массой 2 в жгуте проводов комбинации приборов и органов управления
- * - см. актуальную схему электрооборудования Многофункциональное рулевое колесо
- *2 - см. актуальную схему электрооборудования для подушек безопасности

ws = белый
 sw = чёрный
 ro = красный
 rt = красный
 br = коричневый
 gn = зелёный
 bl = синий
 gr = серый
 li = лиловый
 vi = лиловый
 ge = жёлтый
 or = оранжевый
 rs = розовый

Audi A5

Электросхема

№ 113 / 7

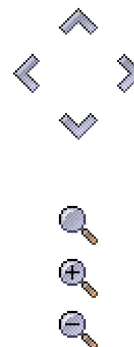
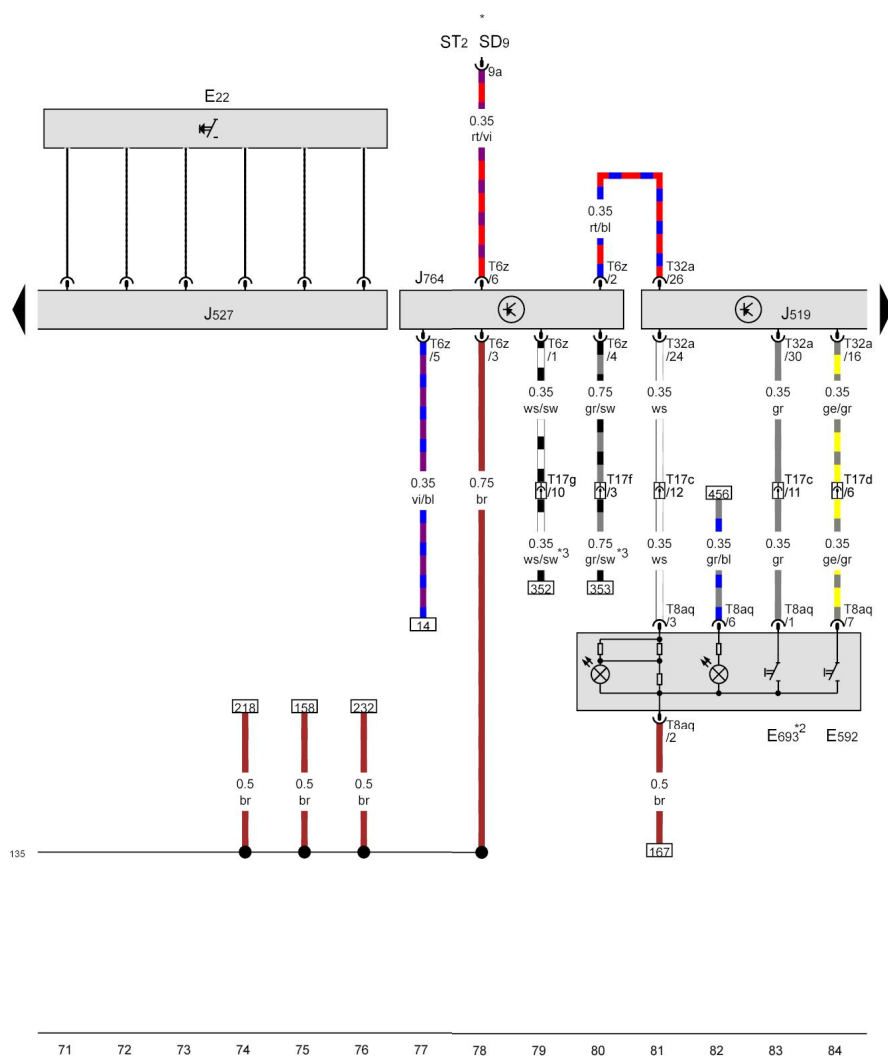

Переключатель стеклоочистителя с прерывистым режимом работы, Блок переключателей профиля режима езды, Клавиша режима Старт-стоп, Блок управления бортовой сети, Блок управления рулевой колонки, Блок управления эл. блокировки рулевой колонки

- E22 - Переключатель стеклоочистителя с прерывистым режимом работы
- E592 - Блок переключателей профиля режима езды
- E693 - Клавиша режима Старт-стоп
- J519 - Блок управления бортовой сети
- J527 - Блок управления рулевой колонки
- J764 - Блок управления эл. блокировки рулевой колонки
- ST2 - Блок предохранителей 2
- SD9 - Предохранитель 9 в блоке предохранителей D
- T6z - Разъём 6-контактный
- T8aq - Разъём, 8-контактный
- T17c - Разъём, 17-контактный, чёрный
- T17d - Разъём, 17-контактный, коричневый
- T17f - Разъём, 17-контактный, коричневый
- T17g - Разъём, 17-контактный, чёрный
- T32a - Разъём, 32-контактный
- 135 - Соединение с массой 2 в жгуте проводов комбинации приборов и органов управления
- см. актуальную схему расположения предохранителей
- только для а/м с системой Старт-стоп
- в зависимости от комплектации

- ws = белый
- sw = чёрный
- ro = красный
- rt = красный
- br = коричневый
- gn = зелёный
- bl = синий
- gr = серый
- li = лиловый
- vi = лиловый
- ge = жёлтый
- or = оранжевый
- rs = розовый

Audi A5

Электросхема

№ 113 / 8

Концевой выключатель капота, Сигнал высокого тона, Сигнал низкого тона, Реле звукового сигнала, Блок управления бортовой сети

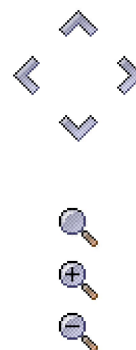
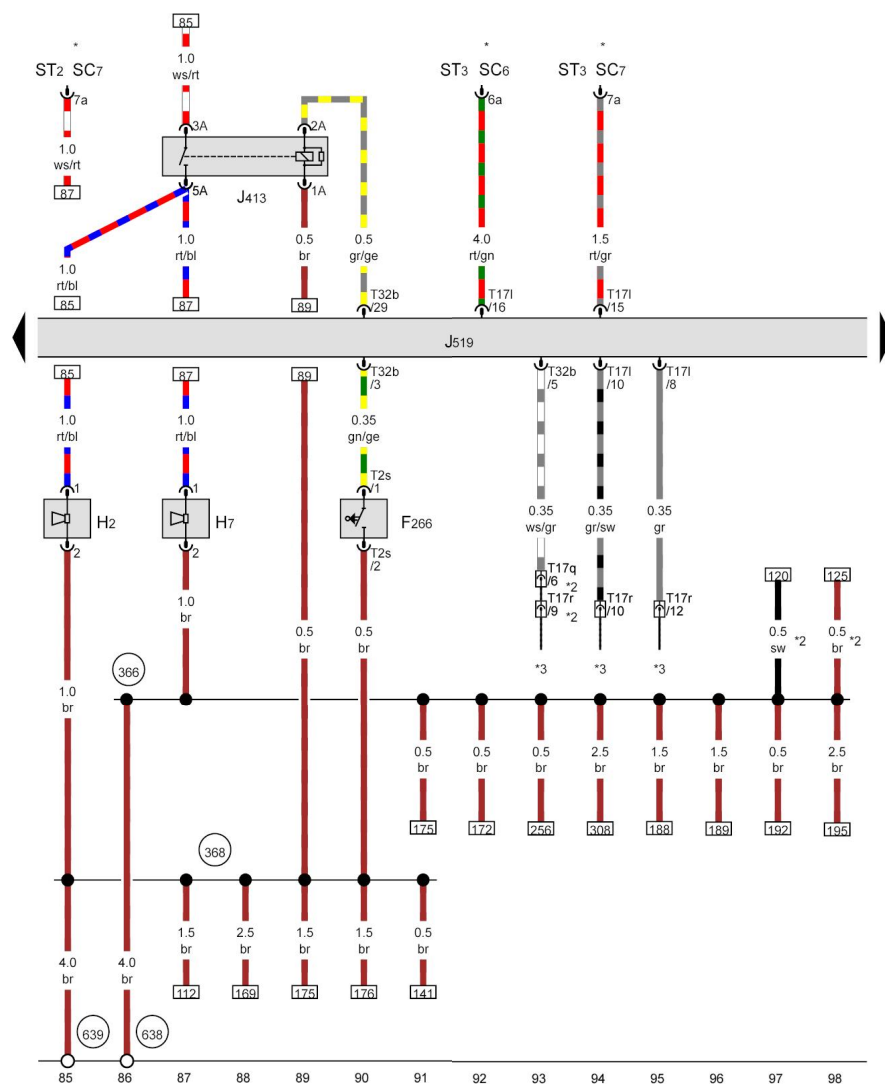

- ws = белый
- sw = чёрный
- ro = красный
- rt = красный
- br = коричневый
- gn = зелёный
- bl = синий
- gr = серый
- li = лиловый
- vi = лиловый
- ge = жёлтый
- or = оранжевый
- rs = розовый

- F266 - Концевой выключатель капота
- H2 - Сигнал высокого тона
- H7 - Сигнал низкого тона
- J413 - Реле звукового сигнала
- J519 - Блок управления бортовой сети
- ST2 - Блок предохранителей 2
- ST3 - Блок предохранителей 3
- SC6 - Предохранитель 6 в блоке предохранителей C
- SC7 - Предохранитель 7 в блоке предохранителей C
- T2s - Разъём, 2-контактный
- T171 - Разъём, 17-контактный
- T17q - Разъём, 17-контактный, красный
- T17r - Разъём, 17-контактный, белый
- T32b - Разъём, 32-контактный
- 366 - Соединение с массой 1 в главном жгуте проводов
- 368 - Соединение с массой 3 в главном жгуте проводов
- 638 - Точка соединения с массой на правой стойке A
- 639 - Точка соединения с массой на левой стойке A
- * - см. актуальную схему расположения предохранителей
- *2 - в зависимости от комплектации
- *3 - см. актуальную схему электрооборудования для двигателя

Audi A5

Электросхема

№ 113 / 9

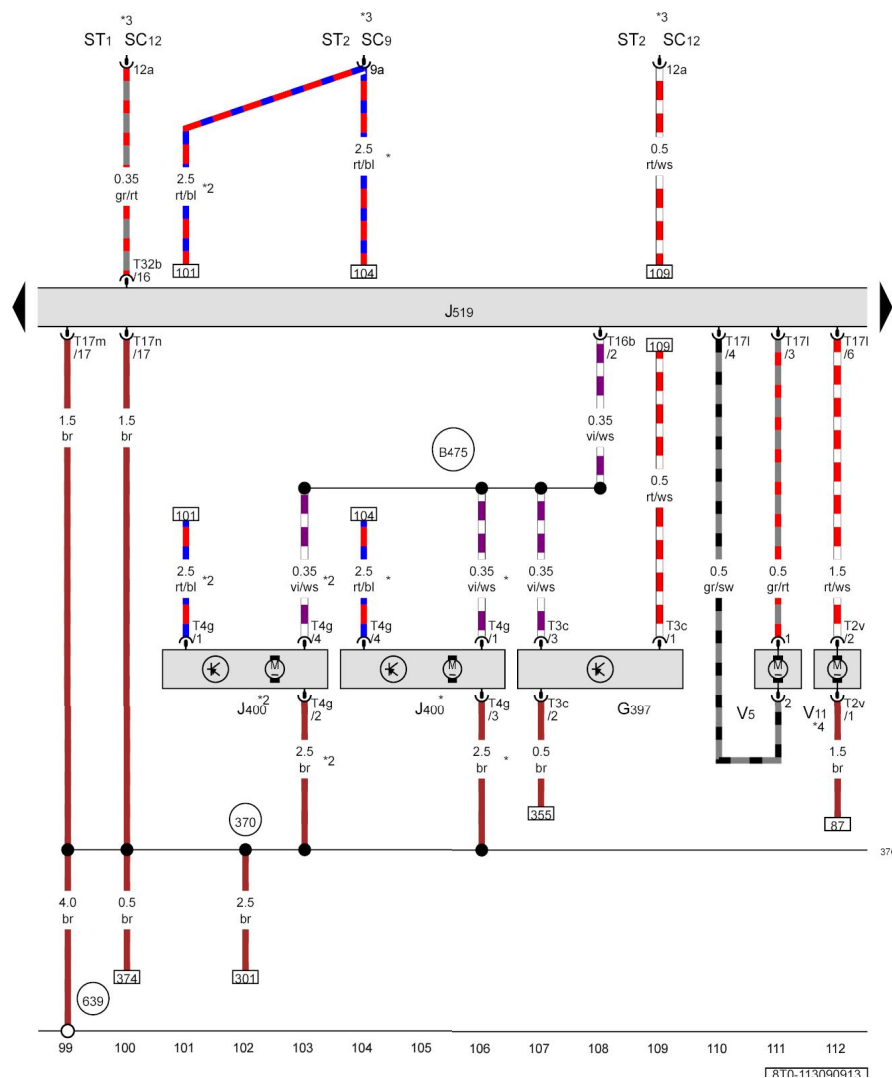

- ws = белый
- sw = чёрный
- ro = красный
- rt = красный
- br = коричневый
- gn = зелёный
- bl = синий
- gr = серый
- li = лиловый
- vi = лиловый
- ge = жёлтый
- or = оранжевый
- rs = розовый



- Датчик дождя и освещённости, Блок управления электродвигателя стеклоочистителя, Блок управления бортовой сети, Насос омывателя фар**
- G397 - Датчик дождя и освещённости
 - J400 - Блок управления электродвигателя стеклоочистителя
 - J519 - Блок управления бортовой сети
 - ST1 - Блок предохранителей 1
 - ST2 - Блок предохранителей 2
 - SC9 - Предохранитель 9 в блоке предохранителей C
 - SC12 - Предохранитель 12 в блоке предохранителей C
 - T2v - Разъём, 2-контактный
 - T3c - Разъём, 3-контактный
 - T4g - Разъём 4-контактный
 - T16b - Разъём, 16-контактный
 - T17l - Разъём, 17-контактный
 - T17m - Разъём, 17-контактный
 - T17n - Разъём, 17-контактный
 - T32b - Разъём, 32-контактный
 - V5 - Насос стеклоомывателя
 - V11 - Насос омывателя фар
 - 370 - Соединение с массой 5 в главном жгуте проводов
 - 639 - Точка соединения с массой на левой стойке A
 - B475 - Соединение 11 в главном жгуте проводов
 - * - только для а/м с правым расположением рулевого колеса
 - *2 - А/м с левым расположением рулевого колеса
 - *3 - см. актуальную схему расположения предохранителей
 - *4 - только для а/м с системой очистки фар

Audi A5

Электросхема

№ 113 / 10

Датчик износа тормозных колодок переднего левого колеса,
 Датчик износа тормозных колодок переднего правого колеса,
 Датчик износа тормозных колодок заднего правого колеса,
 Блок управления бортовой сети

- G34 - Датчик износа тормозных колодок переднего левого колеса
- G35 - Датчик износа тормозных колодок переднего правого колеса
- G37 - Датчик износа тормозных колодок заднего правого колеса
- J519 - Блок управления бортовой сети 
- T2b - Разъём, 2-контактный
- T16b - Разъём, 16-контактный 
- 370 - Соединение с массой 5 в главном жгуте проводов

- V160 - Соединение (контроль тормозной системы) в жгуте проводов салона
- V268 - Соединение 1 (указатель износа тормозных колодок) в жгуте проводов салона
- V480 - Соединение 16 в главном жгуте проводов
- V483 - Соединение 19 в главном жгуте проводов

ws = белый
 sw = чёрный
 ro = красный
 rt = красный
 br = коричневый *
 gn = зелёный *2
 bl = синий *3
 gr = серый
 li = лиловый
 vi = лиловый
 ge = жёлтый
 or = оранжевый
 rs = розовый

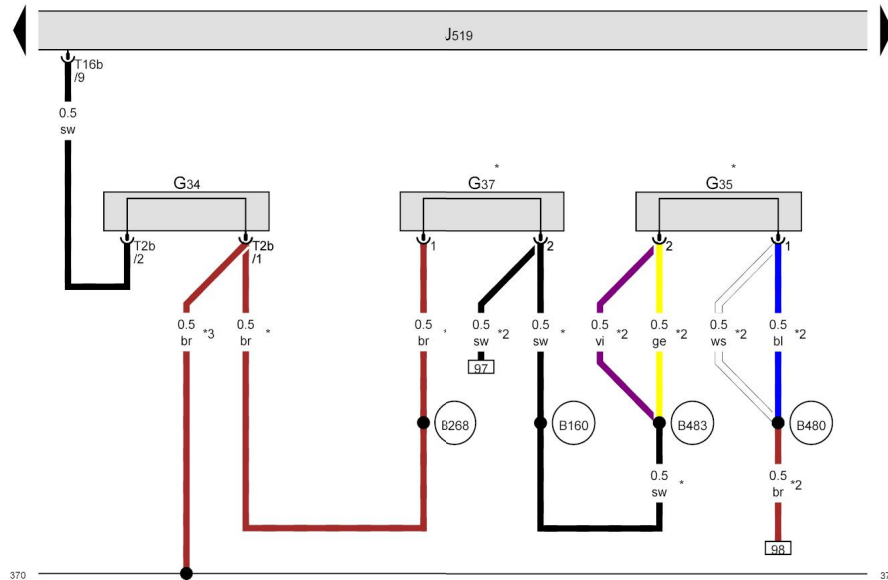

113 114 115 116 117 118 119 120 121 122 123 124 125 126



RTN:1131000131

Audi A5

Электросхема

№ 113 / 11

Датчик предупреждения о недостаточном уровне тормозной жидкости, Датчик наружной температуры, Датчик сигнализатора низкого уровня охлаждающей жидкости, Датчик уровня жидкости в бачке омывателя, Блок управления бортовой сети, Нагревательный резистор левого жиклёра омывателя, Нагревательный резистор правого жиклёра омывателя

- F34 - Датчик предупреждения о недостаточном уровне тормозной жидкости
 G17 - Датчик наружной температуры
 G32 - Датчик сигнализатора низкого уровня охлаждающей жидкости
 G33 - Датчик уровня жидкости в бачке омывателя
 J519 - Блок управления бортовой сети 
 T2a - Разъём, 2-контактный
 T2aa - Разъём, 2-контактный
 T2i - Разъём, 2-контактный
 T2r - Разъём, 2-контактный
 T2t - Разъём, 2-контактный
 T2u - Разъём, 2-контактный
 T32b - Разъём, 32-контактный 
 Z20 - Нагревательный резистор левого жиклёра омывателя
 Z21 - Нагревательный резистор правого жиклёра омывателя

- 370 - Соединение с массой (масса датчика) в жгуте проводов салона
 401 - Соединение с массой (масса датчика) в жгуте проводов салона
 C14 - Плюсовое соединение (15) в жгуте проводов обогрева жиклёров стеклоомывателя
 * - только для а/м с нагревательным резистором обогрева жиклёров омывателя
 *2 - в зависимости от комплектации

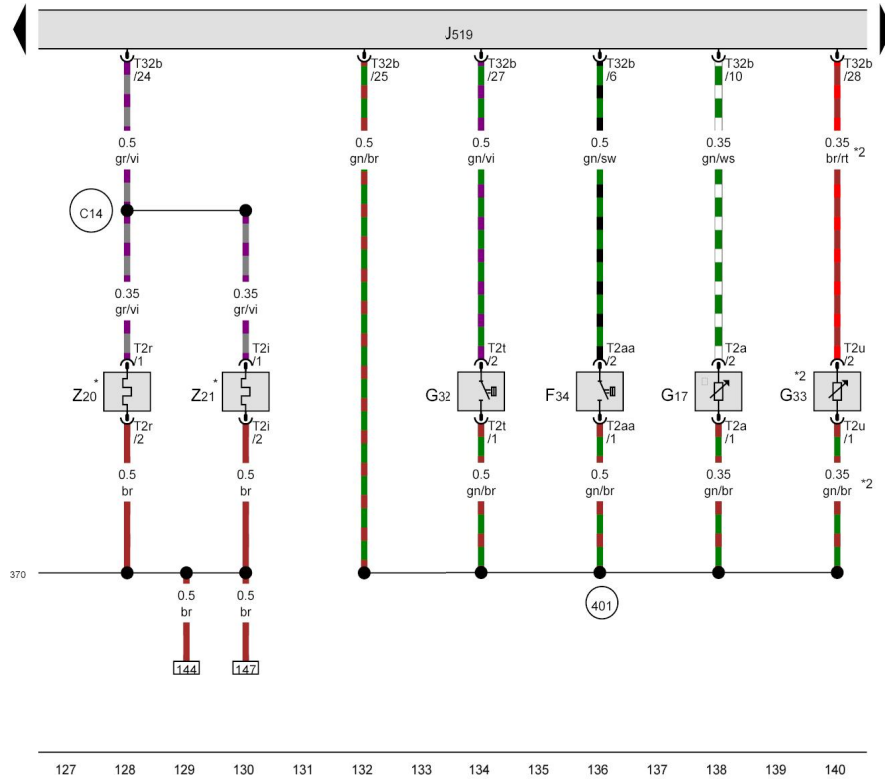

ws = белый
 sw = чёрный
 ro = красный
 rt = красный
 br = коричневый
 gn = зелёный
 bl = синий
 gr = серый
 li = лиловый
 vi = лиловый
 ge = жёлтый
 or = оранжевый
 rs = розовый

Audi A5

Электросхема

№ 113 / 12

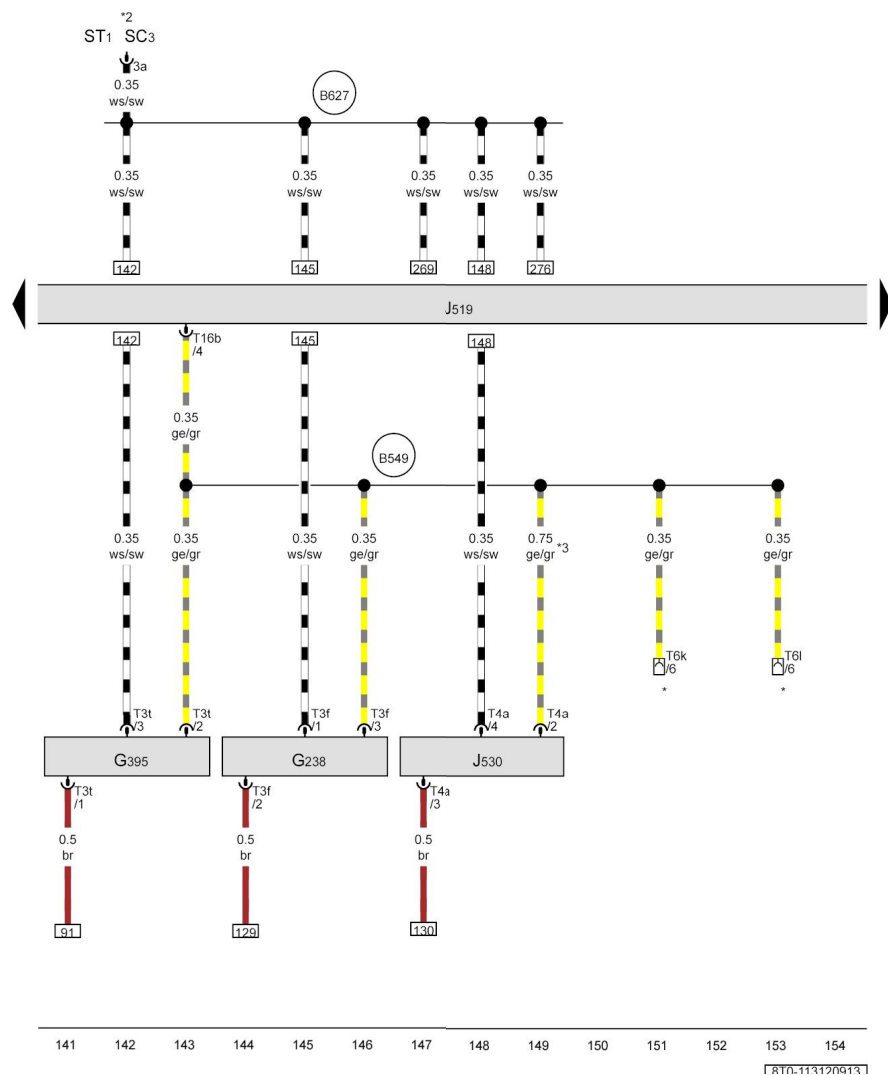

Датчик загрязнения воздуха, Датчик давления и температуры хладагента, Блок управления бортовой сети, Блок управления открывания ворот гаража

- G238 - Датчик загрязнения воздуха
- G395 - Датчик давления и температуры хладагента
- J519 - Блок управления бортовой сети
- J530 - Блок управления открывания ворот гаража
- ST1 - Блок предохранителей 1
- SC3 - Предохранитель 3 в блоке предохранителей C
- T3f - Разъём, 3-контактный
- T3t - Разъём, 3-контактный
- T4a - Разъём 4-контактный
- T6k - Разъём 6-контактный, зелёный
- T6l - Разъём 6-контактный, зелёный
- T16b - Разъём, 16-контактный
- B549 - Соединение 2 (шина LIN) в главном жгуте проводов
- B627 - Плюсовое соединение 3 (15) в главном жгуте проводов

- * - см. актуальную схему электрооборудования для электрорегулировки сидений
- *2 - см. актуальную схему расположения предохранителей
- *3 - Размер сечения зависит от комплектации

Audi A5

Электросхема

№ 113 / 13

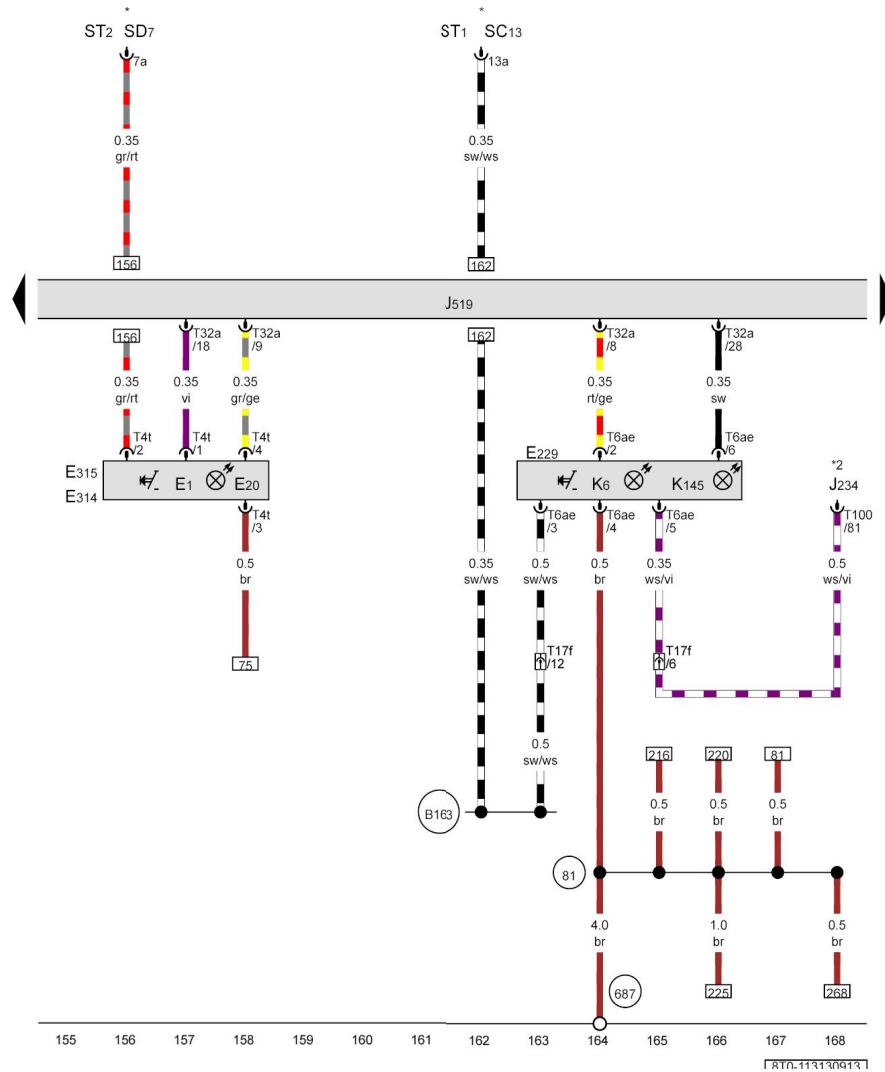

Переключатель освещения, Клавиша включения аварийной световой сигнализации, Блок управления бортовой сети

- E1 - Переключатель освещения
- E20 - Регулятор яркости подсветки выключателей и комбинации приборов
- E229 - Клавиша включения аварийной световой сигнализации
- E314 - Клавиша задних противотуманных фонарей
- E315 - Клавиша противотуманных фар
- J234 - Блок управления подушек безопасности
- J519 - Блок управления бортовой сети
- K6 - Контрольная лампа аварийной световой сигнализации
- K145 - Контрольная лампа откл. подушки безопасности переднего пассажира
- ST1 - Блок предохранителей 1
- ST2 - Блок предохранителей 2
- SD7 - Предохранитель 7 в блоке предохранителей D
- SC13 - Предохранитель 13 в блоке предохранителей C
- T4t - Разъём 4-контактный
- T6ae - Разъём 6-контактный
- T17f - Разъём, 17-контактный, коричневый
- T32a - Разъём, 32-контактный
- T100 - Разъём, 100-контактный
- 81 - Соединение с массой 1 в жгуте проводов комбинации приборов и органов управления
- 687 - Точка соединения с массой 1 на центральном тоннеле
- V163 - Плюсовое соединение 1 (15) в жгуте проводов салона
- * - см. актуальную схему расположения предохранителей
- *2 - см. актуальную схему электрооборудования для подушек безопасности

Audi A5

Электросхема

№ 113 / 14

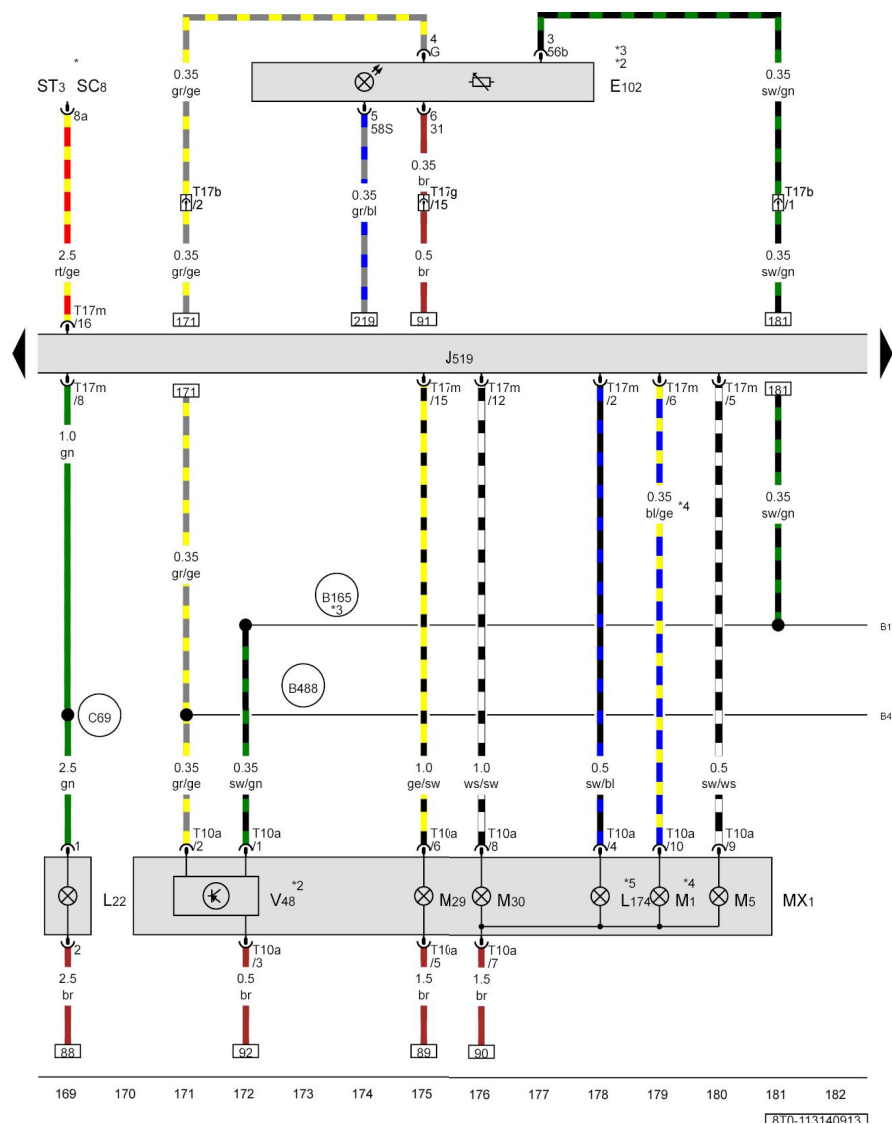

Блок управления бортовой сети, Фара спереди слева

- E102 - Регулятор корректора фар
- J519 - Блок управления бортовой сети
- L22 - Лампа левой противотуманной фары
- L174 - Лампа дневного режима освещения слева
- M1 - Лампа переднего левого габаритного огня
- MX1 - Фара спереди слева
- M5 - Лампа переднего левого указателя поворота
- M29 - Лампа левой фары ближнего света
- M30 - Лампа левой фары дальнего света
- ST3 - Блок предохранителей 3
- SC8 - Предохранитель 8 в блоке предохранителей C
- T10a - Разъем, 10-контактный
- T17b - Разъем, 17-контактный, синий
- T17g - Разъем, 17-контактный, чёрный
- T17m - Разъем, 17-контактный
- V48 - Исполнительный электродвигатель корректора левой фары
- B165 - Плюсовое соединение 2 (15) в жгуте проводов салона
- B488 - Соединение 24 в главном жгуте проводов
- C69 - Соединение (противотуманные фары) в переднем левом жгуте проводов
- * - см. актуальную схему расположения предохранителей
- *2 - кроме а/м в комплектации для рынка США
- *3 - только для а/м с механическим корректором фар
- *4 - только а/м в комплектации для рынка США
- *5 - только для а/м с дневным режимом освещения





















- ws = белый
- sw = чёрный
- ro = красный
- rt = красный
- br = коричневый
- gn = зелёный
- bl = синий
- gr = серый
- li = лиловый
- vi = лиловый
- ge = жёлтый
- or = оранжевый
- rs = розовый

Audi A5

Электросхема

№ 113 / 15

Блок управления бортовой сети, Фара спереди справа

- J519 - Блок управления бортовой сети 
- L23 - Лампа правой противотуманной фары 
- L175 - Лампа дневного режима освещения справа 
- MX2 - Фара спереди справа 
- M3 - Лампа переднего правого габаритного огня 
- M7 - Лампа переднего правого указателя поворота 
- M31 - Лампа правой фары ближнего света 
- M32 - Лампа правой фары дальнего света 
- ST1 - Блок предохранителей 1 
- ST3 - Блок предохранителей 3 
- SC6 - Предохранитель 6 в блоке предохранителей C 
- SC10 - Предохранитель 10 в блоке предохранителей C 
- T10b - Разъём, 10-контактный 
- T17m - Разъём, 17-контактный 
- T17n - Разъём, 17-контактный 
- V49 - Исполнительный электродвигатель корректора правой фары 
- B165 - Плюсовое соединение 2 (15) в жгуте проводов салона 
- B488 - Соединение 24 в главном жгуте проводов 
- C15 - Соединение 1 в жгуте проводов фар 
- C25 - Соединение (противотуманные фары) в переднем жгуте проводов освещения 
- * - кроме а/м в комплектации для рынка США
- *2 - см. актуальную схему расположения предохранителей
- *3 - только а/м в комплектации для рынка США
- *4 - только для а/м с дневным режимом освещения

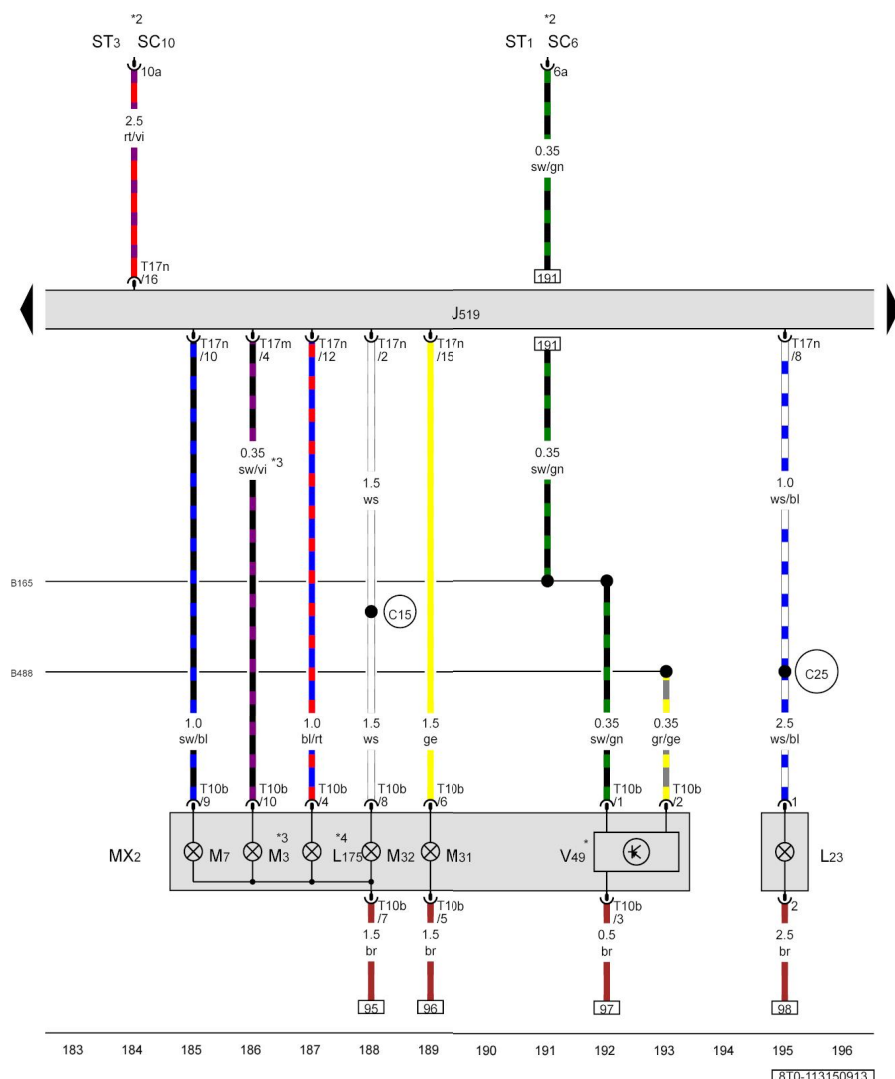

- ws = белый
- sw = чёрный
- ro = красный
- rt = красный
- br = коричневый
- gn = зелёный
- bl = синий
- gr = серый
- li = лиловый
- vi = лиловый
- ge = жёлтый
- or = оранжевый
- rs = розовый

Audi A5

Электросхема

№ 113 / 16

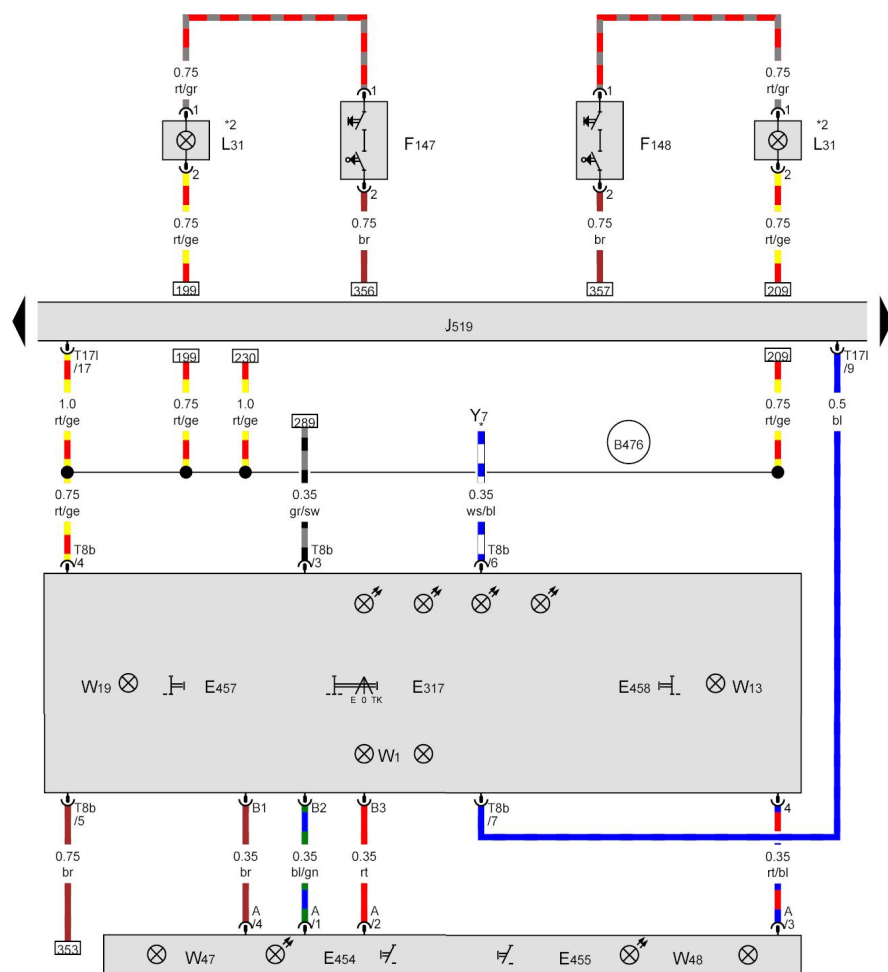

Кнопка заднего левого плафона для чтения, Блок управления бортовой сети, Лампа подсветки косметического зеркала, Передний плафон освещения салона, Правый плафон освещения задней части салона

- E317 - Выключатель внутреннего освещения
- E454 - Кнопка заднего левого плафона для чтения
- E455 - Кнопка заднего правого плафона для чтения
- E457 - Кнопка плафона для чтения со стороны водителя
- E458 - Кнопка плафона для чтения со стороны переднего пассажира
- F147 - Концевой выключатель косметического зеркала со стороны водителя
- F148 - Концевой выключатель косметического зеркала со стороны переднего пассажира
- J519 - Блок управления бортовой сети
- L31 - Лампа подсветки косметического зеркала
- T8b - Разъём, 8-контактный
- T171 - Разъём, 17-контактный
- W1 - Передний плафон освещения салона
- W13 - Плафон для чтения со стороны переднего пассажира
- W19 - Плафон для чтения со стороны водителя
- W47 - Левый плафон освещения задней части салона
- W48 - Правый плафон освещения задней части салона
- Y7 - Электрохромное внутреннее зеркало
- B476 - Соединение 12 в главном жгуте проводов

ws = белый
 sw = чёрный
 ro = красный
 rt = красный
 br = коричневый
 gn = зелёный
 bl = синий
 gr = серый
 li = лиловый
 vi = лиловый
 ge = жёлтый
 or = оранжевый
 rs = розовый

* - см. актуальную схему электрооборудования
 *2 - в зависимости от комплектации

197 198 199 200 201 202 203 204 205 206 207 208 209 210

RTN.1131600137

Audi A5

Электросхема

№ 113 / 17

Выключатель с замком для отключения подушки безопасности переднего пассажира, Клавиша парковочного сервиса, Блок управления бортовой сети, Контрольная лампа парковочного сервиса

- E224 - Выключатель с замком для отключения подушки безопасности переднего пассажира
- E536 - Клавиша парковочного сервиса
- J234 - Блок управления подушек безопасности
- J519 - Блок управления бортовой сети
- K159 - Контрольная лампа парковочного сервиса
- L67 - Лампа подсветки левого дефлектора на передней панели
- L68 - Лампа подсветки центрального дефлектора на передней панели
- L69 - Лампа подсветки правого дефлектора на передней панели
- T12k - Разъём, 12-контактный, рядом с вещевым ящиком
- T17g - Разъём, 17-контактный, чёрный
- T32a - Разъём, 32-контактный
- T100 - Разъём, 100-контактный
- 378 - Соединение с массой 13 в главном жгуте проводов
- 475 - Соединение с массой (ПБ) в главном жгуте проводов
- B478 - Соединение 14 в главном жгуте проводов
- * - только для а/м с выключателем с замком для отключения подушки безопасности переднего пассажира
- *2 - см. актуальную схему электрооборудования для подушек безопасности
- *3 - в зависимости от комплектации

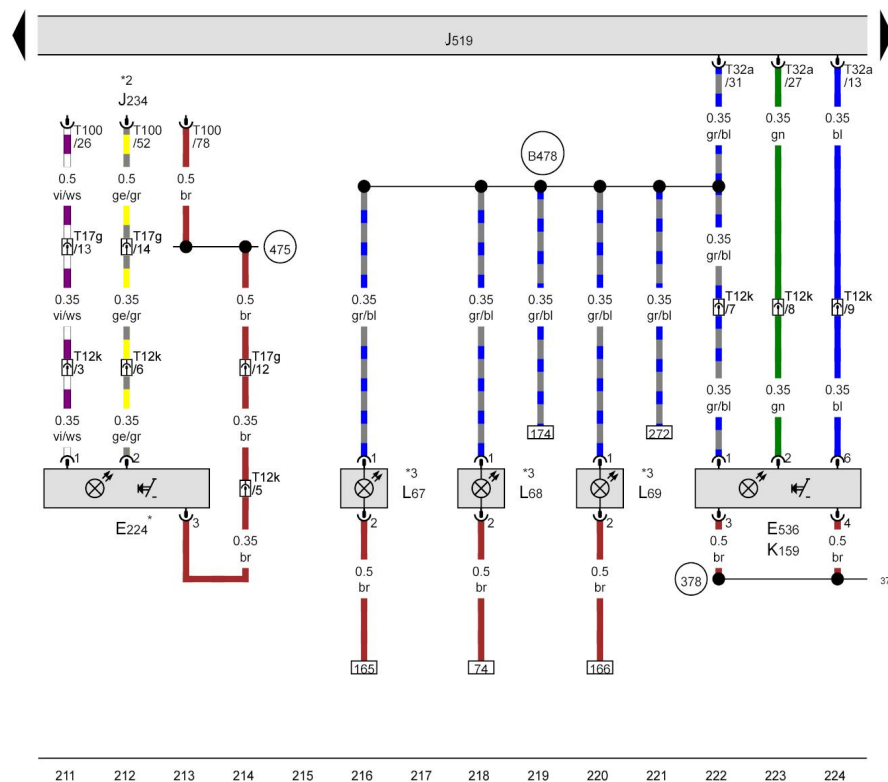
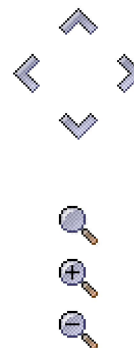

- ws = белый
- sw = чёрный
- ro = красный
- rt = красный
- br = коричневый
- gn = зелёный
- bl = синий
- gr = серый
- li = лиловый
- vi = лиловый
- ge = жёлтый
- or = оранжевый
- rs = розовый

Audi A5

Электросхема

№ 113 / 18

Выключатель освещения вещевого ящика, Блок управления бортовой сети, Лампа подсветки пространства для ног спереди слева, Лампа подсветки пространства для ног спереди справа, Плафон освещения вещевого ящика, Соединение с массой 4 в главном жгуте проводов

- E26 - Выключатель освещения вещевого ящика
- J519 - Блок управления бортовой сети
- L151 - Лампа подсветки пространства для ног спереди слева
- L152 - Лампа подсветки пространства для ног спереди справа
- T10m - Разъём, 10-контактный, красный
- T10p - Разъём, 10-контактный, красный
- T12k - Разъём, 12-контактный, рядом с вещевым ящиком
- T17d - Разъём, 17-контактный, коричневый
- T17l - Разъём, 17-контактный
- T32a - Разъём, 32-контактный
- W6 - Плафон освещения вещевого ящика
- W45 - Лампа подсветки пространства для ног, задняя левая
- W46 - Лампа подсветки пространства для ног, задняя правая
- 369 - Соединение с массой 4 в главном жгуте проводов

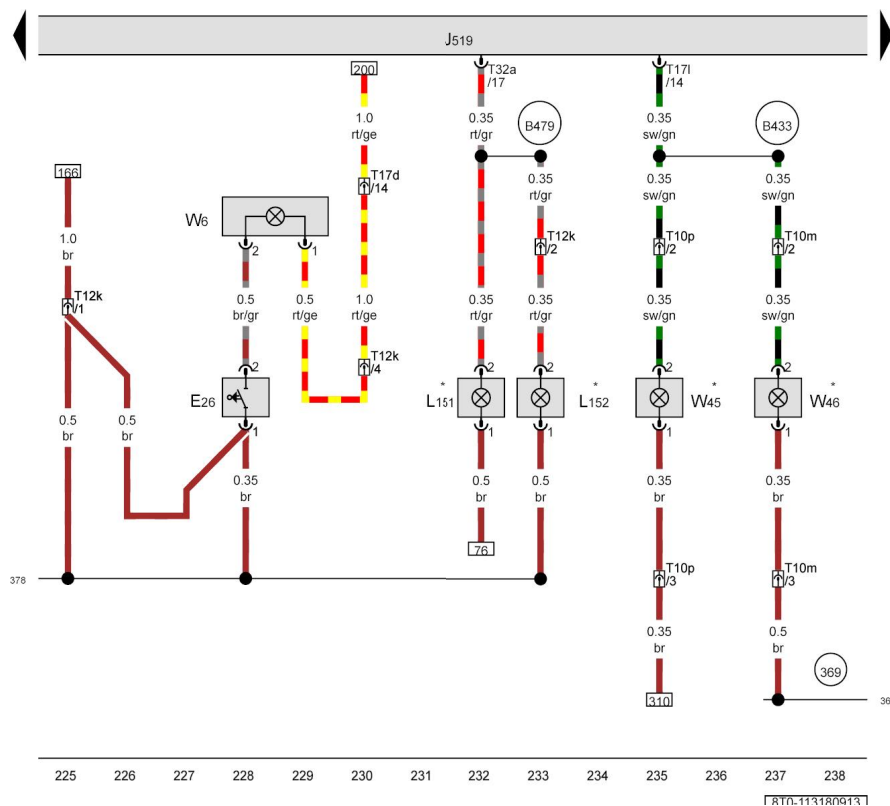

- ws = белый
- sw = чёрный
- ro = красный
- rt = красный
- br = коричневый
- gn = зелёный
- bl = синий
- gr = серый
- li = лиловый
- vi = лиловый
- ge = жёлтый
- or = оранжевый
- rs = розовый

- 378 - Соединение с массой 13 в главном жгуте проводов
- B433 - Соединение (подсветка пространства для ног) в главном жгуте проводов
- B479 - Соединение 15 в главном жгуте проводов
- * - в зависимости от комплектации

Audi A5

Электросхема

№ 113 / 19

Блок управления бортовой сети, Соединение с массой 4 в главном жгуте проводов, Соединение 26 в главном жгуте проводов

E538 - Клавиша электромеханического стояночного тормоза
 G538 - Потенциометр выбора температуры, задний
 J519 - Блок управления бортовой сети

T8ad - Разъём, 8-контактный

T12b - Разъём, 12-контактный

T16b - Разъём, 16-контактный

T27a - Разъём, 27-контактный, Стойка А снизу, со стороны водителя

T32b - Разъём, 32-контактный

T46i - Разъём, 46-контактный

369 - Соединение с массой 4 в главном жгуте проводов

663 - Точка соединения с массой на правой задней боковине

730 - Точка соединения с массой 1 на задней правой колёсной арке

B490 - Соединение 26 в главном жгуте проводов

* - Перемычка со стороны водителя, коричневая
 *2 - только для а/м с 5 дверями

*3 - см. актуальную схему электрооборудования для климатической установки

*4 - в зависимости от комплектации

*5 - только для а/м с 2 дверями

*6 - см. актуальную схему электрооборудования для систем комфорта

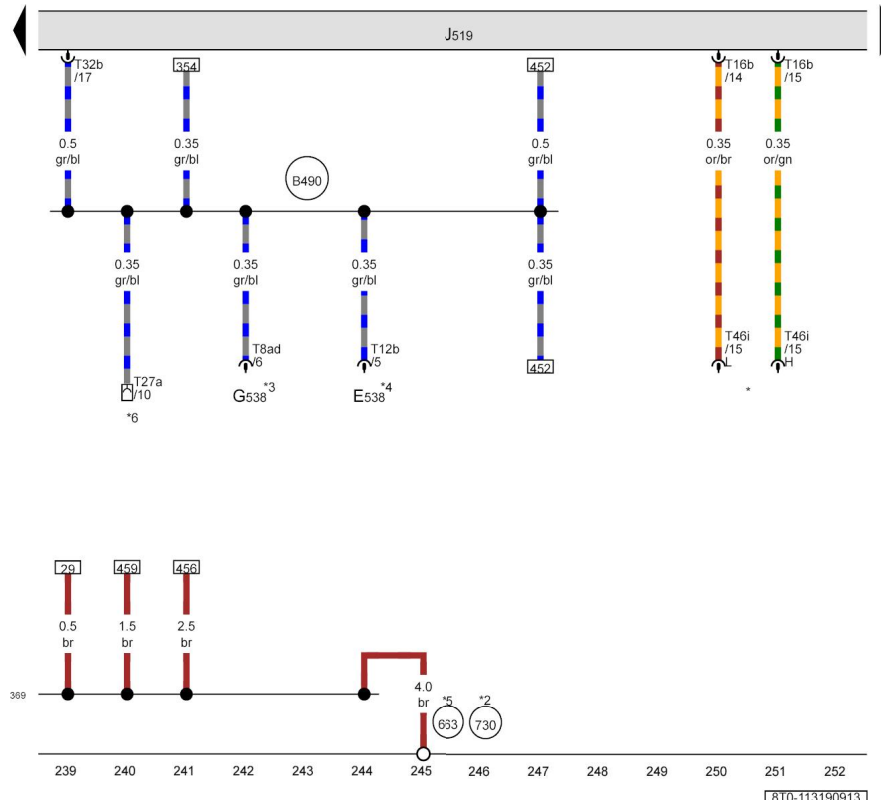

ws = белый
 sw = чёрный
 ro = красный
 rt = красный
 br = коричневый
 gn = зелёный
 bl = синий
 gr = серый
 li = лиловый
 vi = лиловый
 ge = жёлтый
 or = оранжевый
 rs = розовый

*

*2

*3

*4

*5

*6

Audi A5

Электросхема

№ 113 / 20

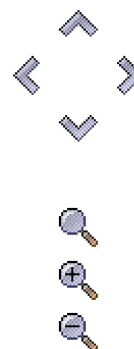
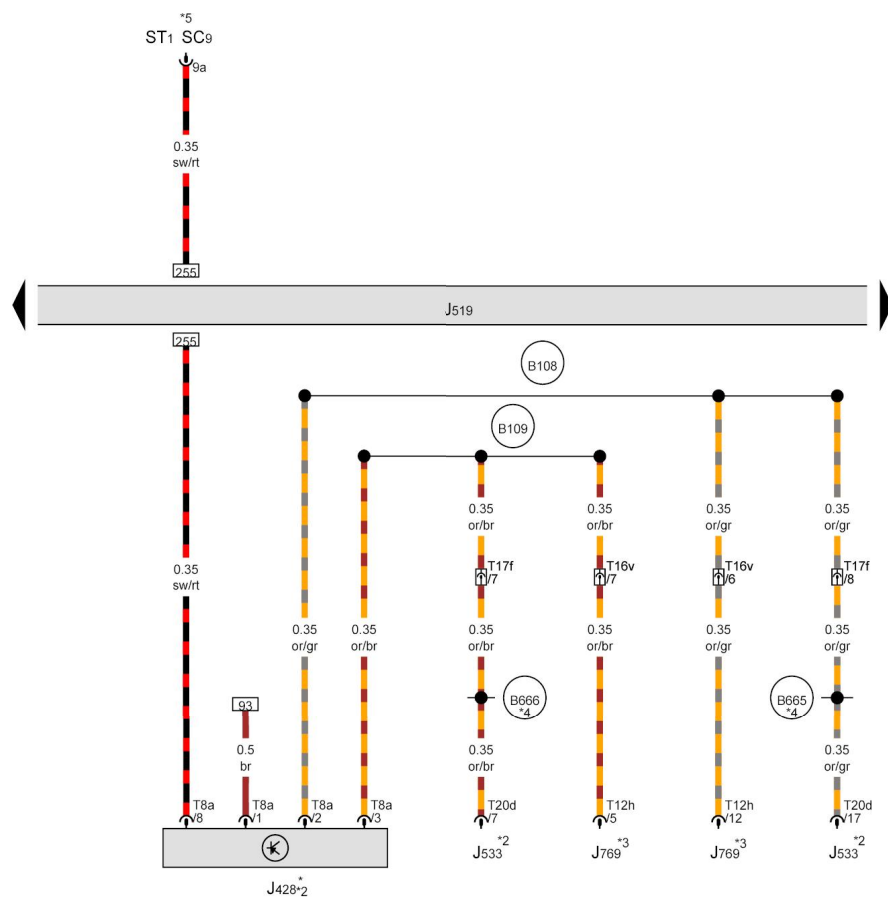

- ws = белый
- sw = чёрный
- ro = красный
- rt = красный
- br = коричневый
- gn = зелёный
- bl = синий
- gr = серый
- li = лиловый
- vi = лиловый
- ge = жёлтый
- or = оранжевый
- rs = розовый

Блок управления адаптивного круиз-контроля, Блок управления бортовой сети

- J428 - Блок управления адаптивного круиз-контроля
- J519 - Блок управления бортовой сети
- J533 - Диагностический интерфейс шин данных
- J769 - Блок управления ассистента смены полосы движения
- ST1 - Блок предохранителей 1
- SC9 - Предохранитель 9 в блоке предохранителей C
- T8a - Разъём, 8-контактный
- T12h - Разъём, 12-контактный
- T16v - Разъём, 16-контактный
- T17f - Разъём, 17-контактный, коричневый
- T20d - Разъём, 20-контактный
- B108 - Соединение 1 (расширенная шина CAN, провод High) в главном жгуте проводов
- B109 - Соединение 1 (расширенная шина CAN, провод Low) в главном жгуте проводов
- B665 - Соединение 1 (расширенная шина CAN, провод High) в жгуте проводов комбинации приборов и органов управления
- B666 - Соединение 1 (расширенная шина CAN, провод Low) в жгуте проводов комбинации приборов и органов управления
- * - только для а/м с ассистентом движения по полосе
- *2 - см. актуальную схему электрооборудования
- *3 - см. актуальную схему электрооборудования для ассистента смены полосы движения
- *4 - в зависимости от комплектации
- *5 - см. актуальную схему расположения предохранителей

Audi A5

Электросхема

№ 113 / 21

Выключатель шторки заднего стекла, Клавиша отключения ASR и ESP, Клавиша парковочного ассистента, Блок управления бортовой сети

- E149 - Выключатель шторки заднего стекла
- E256 - Клавиша отключения ASR и ESP
- E266 - Клавиша парковочного ассистента
- J104 - Блок управления ABS
- J519 - Блок управления бортовой сети
- T8r - Разъём, 8-контактный
- T16b - Разъём, 16-контактный
- T17c - Разъём, 17-контактный, чёрный
- T17e - Разъём, 17-контактный, красный
- T17g - Разъём, 17-контактный, чёрный
- T32a - Разъём, 32-контактный
- T38a - Разъём, 38-контактный
- * - только для а/м с навигационной системой
- *2 - только для а/м без навигационной системы
- *3 - см. актуальную схему электрооборудования ABS

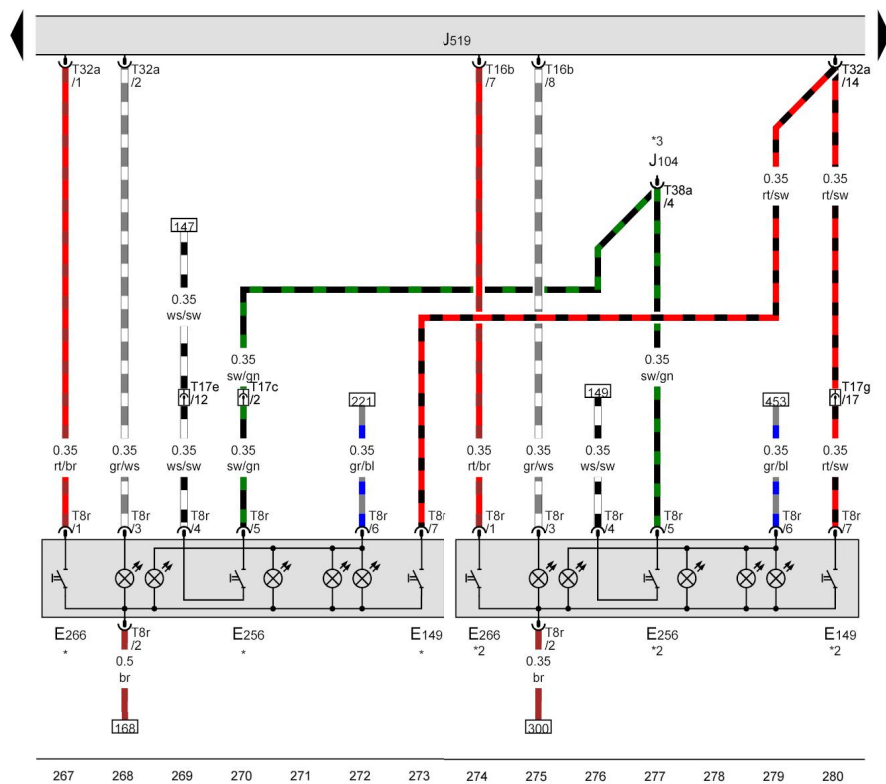

- ws = белый
- sw = чёрный
- ro = красный
- rt = красный
- br = коричневый
- gn = зелёный
- bl = синий
- gr = серый
- li = лиловый
- vi = лиловый
- ge = жёлтый
- or = оранжевый
- rs = розовый

267 268 269 270 271 272 273 274 275 276 277 278 279 280

ГРП.1132100131

Audi A5

Электросхема

№ 113 / 22

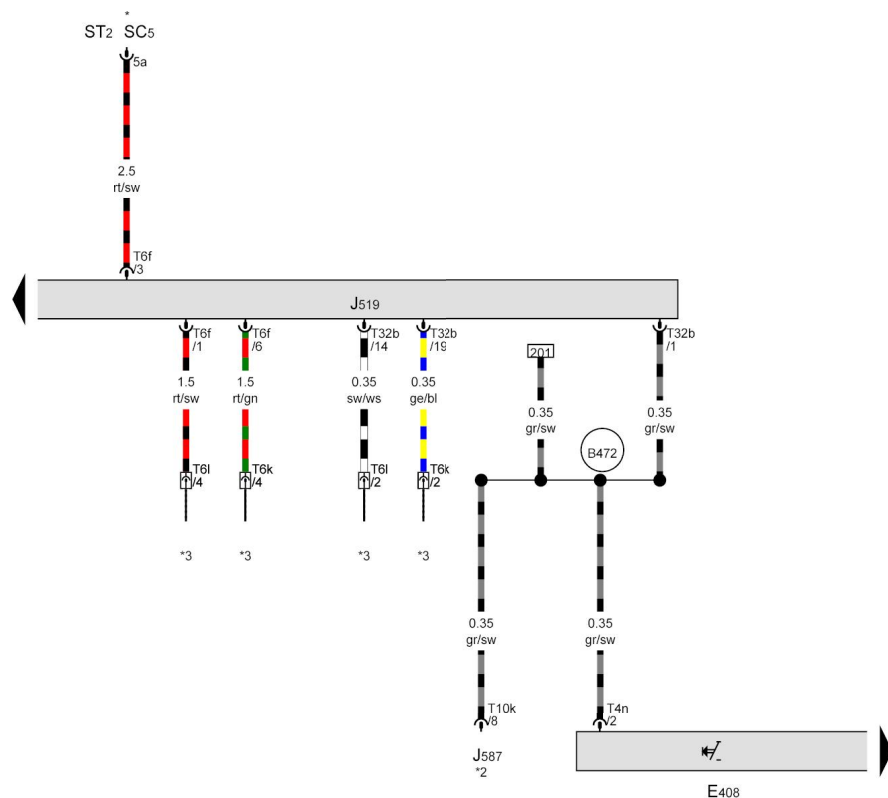

Клавиша системы санкционирования доступа и пуска двигателя, Блок управления бортовой сети

- E408 - Клавиша системы санкционирования доступа и пуска двигателя
- J519 - Блок управления бортовой сети
- J587 - Блок управления датчиков селектора
- ST2 - Блок предохранителей 2
- SC5 - Предохранитель 5 в блоке предохранителей C
- T4n - Разъём 4-контактный
- T6f - Разъём 6-контактный
- T6k - Разъём 6-контактный, зелёный
- T6l - Разъём 6-контактный, зелёный
- T10k - Разъём, 10-контактный
- T32b - Разъём, 32-контактный
- B472 - Соединение 8 в главном жгуте проводов

- * - см. актуальную схему расположения предохранителей
- *2 - только для а/м с АКП
- *3 - см. актуальную схему электрооборудования для подогрева сидений

- ws = белый
- sw = чёрный
- ro = красный
- rt = красный
- br = коричневый
- gn = зелёный
- bl = синий
- gr = серый
- li = лиловый
- vi = лиловый
- ge = жёлтый
- or = оранжевый
- rs = розовый

281 282 283 284 285 286 287 288 289 290 291 292 293 294

RTN.1132200131

Audi A5

Электросхема

№ 113 / 23

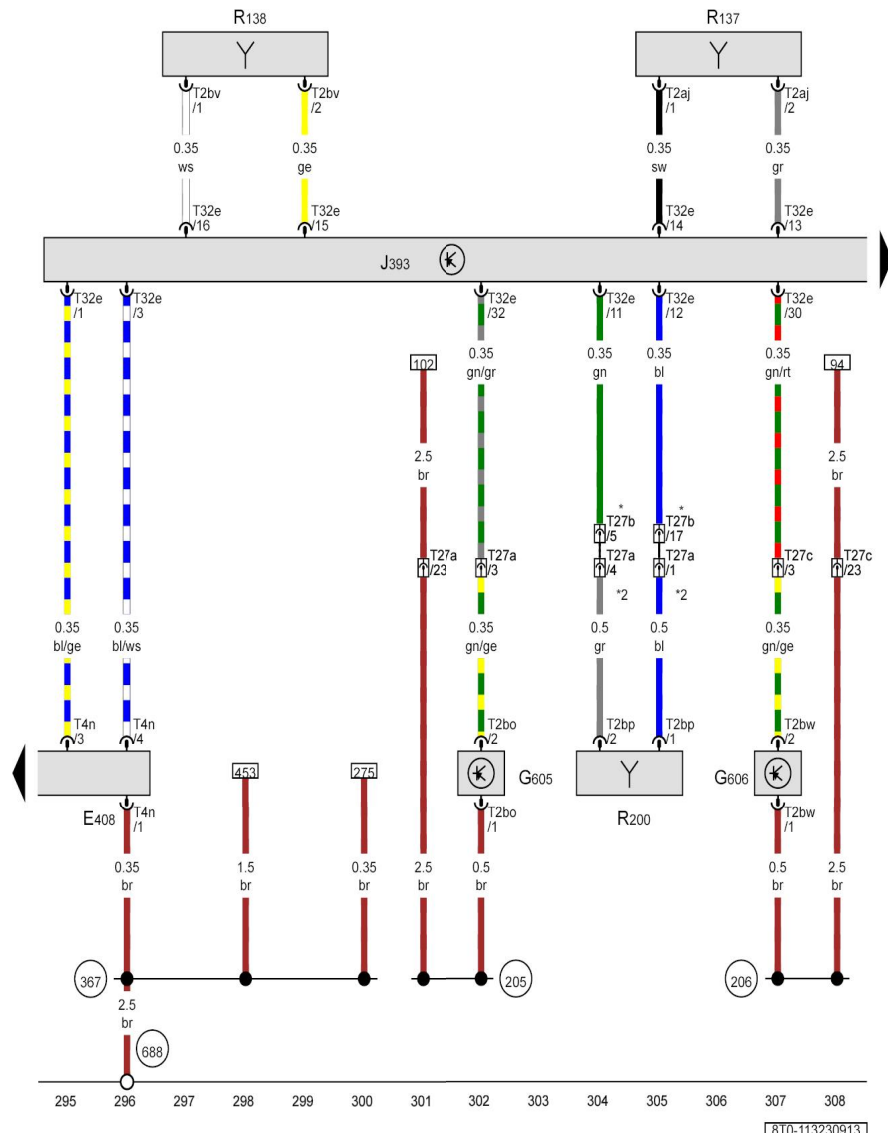

ws = белый
 sw = чёрный
 ro = красный
 rt = красный
 br = коричневый
 gn = зелёный
 bl = синий
 gr = серый
 li = лиловый
 vi = лиловый
 ge = жёлтый
 or = оранжевый
 rs = розовый

Кнопка системы санкционирования доступа и пуска двигателя, Датчик касания наружной ручки передней левой двери, Датчик касания наружной ручки передней правой двери, Центральный блок управления систем комфорта, Антенна системы управления доступом и правом пуска двигателя, левая

E408 - Кнопка системы санкционирования доступа и пуска двигателя

G605 - Датчик касания наружной ручки передней левой двери

G606 - Датчик касания наружной ручки передней правой двери

J393 - Центральный блок управления систем комфорта

R137 - Антенна в багажном отсеке системы санкционирования доступа и пуска двигателя

R138 - Салонная антенна 1 системы санкционирования доступа и пуска двигателя

R200 - Антенна системы управления доступом и правом пуска двигателя, левая

T2aj - Разъём, 2-контактный

T2bo - Разъём, 2-контактный

T2bp - Разъём, 2-контактный

T2bv - Разъём, 2-контактный

T2bw - Разъём, 2-контактный

T4n - Разъём 4-контактный

T27a - Разъём, 27-контактный, Стойка А снизу, со стороны водителя

T27b - Разъём, 27-контактный, Стойка В снизу, со стороны водителя

T27c - Разъём, 27-контактный, Стойка А снизу, со стороны переднего пассажира

T32e - Разъём, 32-контактный

205 - Соединение с массой в жгуте проводов двери водителя

206 - Соединение с массой в жгуте проводов двери переднего пассажира

367 - Соединение с массой 2 в главном жгуте проводов

688 - Точка соединения с массой 2 на центральном тоннеле

* - только для а/м с 5 дверями







*2 - только для а/м с 2 дверями

Audi A5

Электросхема

№ 113 / 24

Центральный блок управления систем комфорта, Левый задний фонарь, Левый задний фонарь 2, Плафон освещения багажного отсека

- J393 - Центральный блок управления систем комфорта 
- MX3 - Левый задний фонарь
- MX5 - Левый задний фонарь 2
- M6 - Лампа заднего левого указателя поворота
- M16 - Лампа левого фонаря заднего хода
- M21 - Лампа левых стоп-сигнала и габаритного огня
- M37 - Лампа заднего левого бокового габаритного фонаря
- M41 - Лампа левых габаритного огня и заднего противотуманного фонаря
- M58 - Лампа 2 левого стоп-сигнала и габаритного огня
- M69 - Лампа левого стоп-сигнала, габаритного огня и указателя поворота
- M72 - Лампа 2 левого стоп-сигнала, указателя поворота и габаритного огня
- M76 - Лампа 2 левого фонаря заднего хода
- T2ah - Разъём, 2-контактный
- T17o - Разъём, 17-контактный 
- T17p - Разъём, 17-контактный 
- T32c - Разъём, 32-контактный 
- W3 - Плафон освещения багажного отсека 
- 50 - Точка соединения с массой в багажном отсеке слева 
- 218 - Соединение с массой 1 в жгуте проводов двери/крышки багажного отсека
- 371 - Соединение с массой 6 в главном жгуте проводов
- 654 - Точка соединения с массой на правой стойке D
- B477 - Соединение 13 в главном жгуте проводов
- * - только для а/м с 2 дверями
- *2 - только а/м в комплектации для рынка США
- *3 - кроме а/м в комплектации для рынка США
- *4 - цвет провода зависит от комплектации

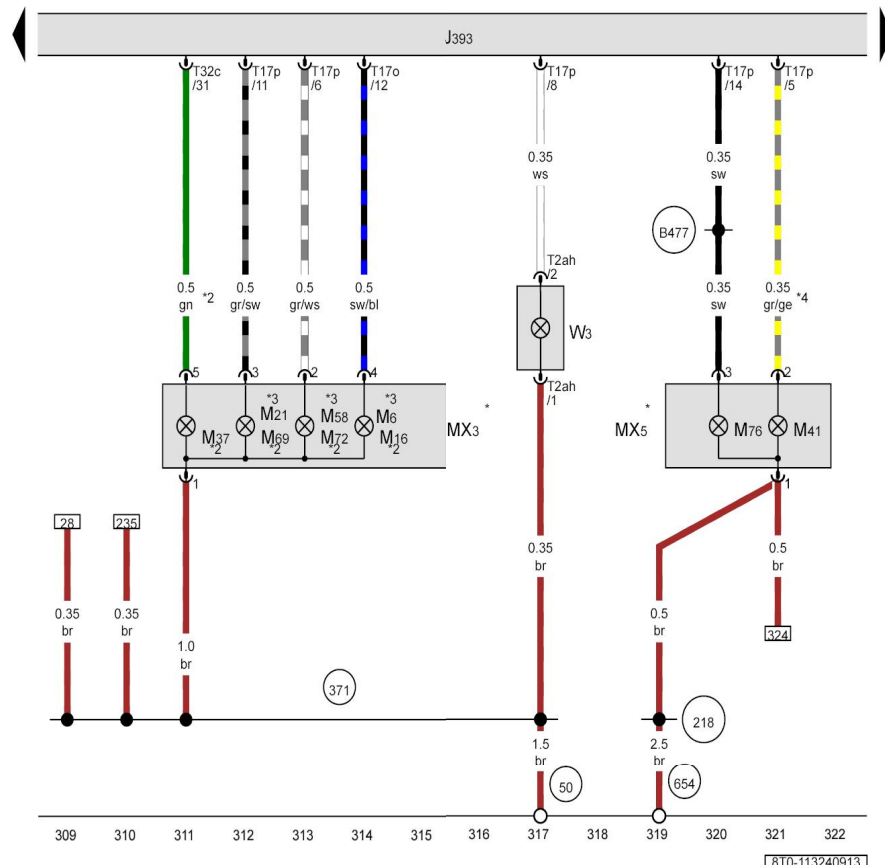

ГРП.113/24/01/1

Audi A5

Электросхема

№ 113 / 25

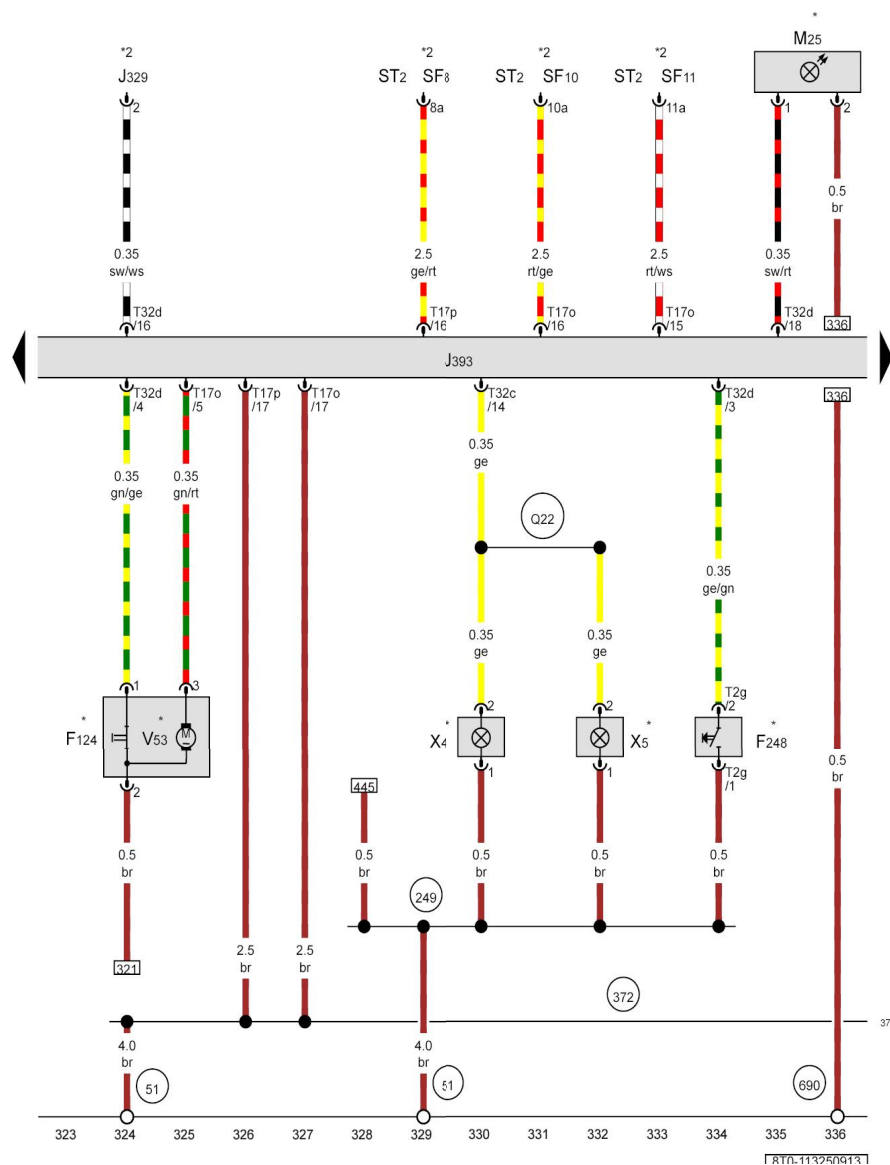

ws = белый
 sw = чёрный
 ro = красный
 rt = красный
 br = коричневый
 gn = зелёный
 gr = серый
 li = лиловый
 vi = лиловый
 ge = жёлтый
 or = оранжевый
 rs = розовый

Центральный блок управления систем комфорта, Электродвигатель центрального замка в двери/крышке багажного отсека





- F124 - Концевой выключатель в личинке замка для двери багажного отсека, охранной сигнализации, центрального замка
- F248 - Клавиша отпирания замка крышки багажного отсека
- J329 - Реле электропитания клеммы 15
- J393 - Центральный блок управления систем комфорта
- M25 - Лампа верхнего стоп-сигнала
- ST2 - Блок предохранителей 2
- SF8 - Предохранитель 8 в блоке предохранителей F
- SF10 - Предохранитель 10 в блоке предохранителей F
- SF11 - Предохранитель 11 в блоке предохранителей F
- T2g - Разъём, 2-контактный
- T17o - Разъём, 17-контактный
- T17p - Разъём, 17-контактный
- T32c - Разъём, 32-контактный
- T32d - Разъём, 32-контактный
- V53 - Электродвигатель центрального замка в двери/крышке багажного отсека
- X4 - Фонарь подсветки номерного знака, левый
- X5 - Фонарь подсветки номерного знака, правый
- 51 - Точка соединения с массой в багажном отсеке справа
- 249 - Соединение с массой 2 в жгутах проводов салона
- 249 - Соединение с массой 7 в главном жгуте проводов
- 372 - Точка соединения с массой на раме крыши сзади по центру
- 690 - Соединение 1 в жгуте проводов крышки багажного отсека
- Q22
- * - только для а/м с 2 дверями
- *2 - см. актуальную схему расположения предохранителей

Audi A5

Электросхема

№ 113 / 26

Центральный блок управления систем комфорта, Правый задний фонарь, Правый задний фонарь 2

- J393 - Центральный блок управления систем комфорта 
- MX4 - Правый задний фонарь
- MX6 - Правый задний фонарь 2
- M8 - Лампа заднего правого указателя поворота
- M17 - Лампа правого фонаря заднего хода
- M22 - Лампа правых стоп-сигнала и габаритного огня
- M38 - Лампа заднего правого бокового габаритного фонаря
- M42 - Лампа правых габаритного огня и заднего противотуманного фонаря
- M59 - Лампа 2 правого стоп-сигнала и габаритного огня
- M70 - Лампа правого стоп-сигнала, габаритного огня и указателя поворота
- M73 - Лампа 2 правого стоп-сигнала, указателя поворота и габаритного огня
- M77 - Лампа 2 правого фонаря заднего хода
- T17o - Разъем, 17-контактный 
- T17p - Разъем, 17-контактный 
- T32c - Разъем, 32-контактный 
- 372 - Соединение с массой 7 в главном жгуте проводов

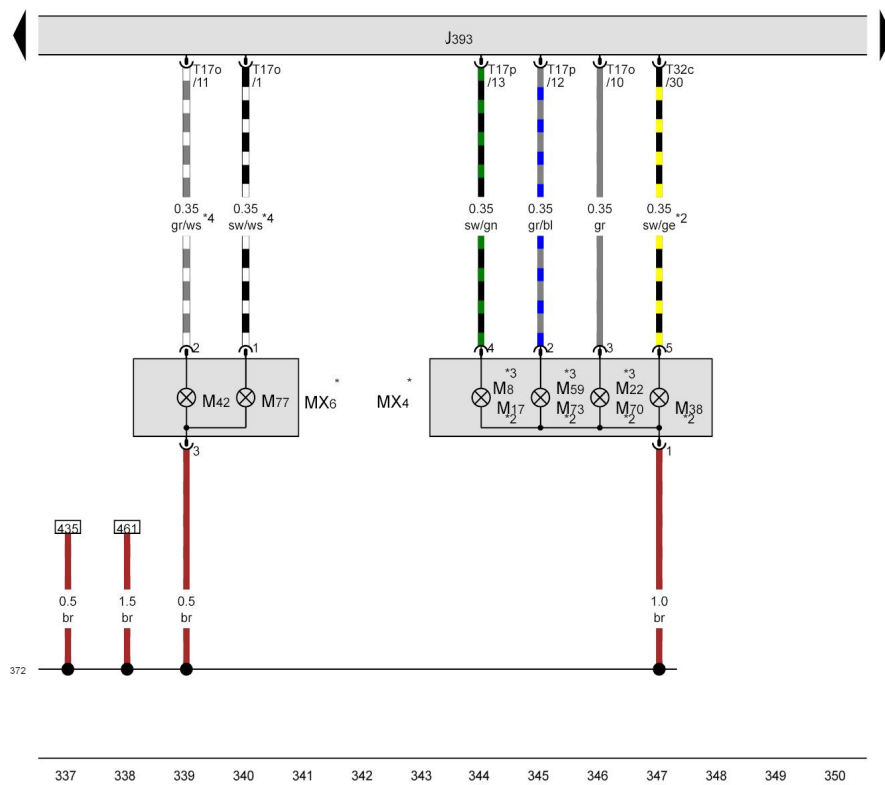

- ws = белый
- sw = чёрный
- ro = красный
- rt = красный
- br = коричневый
- gn = зелёный
- bl = синий
- gr = серый
- li = лиловый
- vi = лиловый
- ge = жёлтый
- or = оранжевый
- rs = розовый

- * - только для а/м с 2 дверями
- *2 - только а/м в комплектации для рынка США
- *3 - кроме а/м в комплектации для рынка США
- *4 - цвет провода зависит от комплектации

Audi A5

Электросхема

№ 113 / 27

Клавиша 1 управления подъёмным люком, Блок управления сдвижного люка, Центральный блок управления систем комфорта, Электродвигатель привода сдвижного люка

- E582 - Клавиша 1 управления подъёмным люком
- J245 - Блок управления сдвижного люка
- J393 - Центральный блок управления систем комфорта
- ST1 - Блок предохранителей 1
- ST3 - Блок предохранителей 3
- SC8 - Предохранитель 8 в блоке предохранителей C
- SC9 - Предохранитель 9 в блоке предохранителей C
- T4e - Разъём 4-контактный
- T16a - Разъём, 16-контактный
- T17p - Разъём, 17-контактный
- T32c - Разъём, 32-контактный
- T32d - Разъём, 32-контактный
- V1 - Электродвигатель привода сдвижного люка
- 277 - Соединение с массой 3 в жгute проводов салона
- 639 - Точка соединения с массой на левой стойке A
- B273 - Plusовое соединение (15) в главном жгute проводов
- B528 - Соединение 1 (шина LIN) в главном жгute проводов
- * - только для а/м с 2 дверями
- *2 - см. актуальную схему расположения предохранителей
- *3 - в зависимости от комплектации

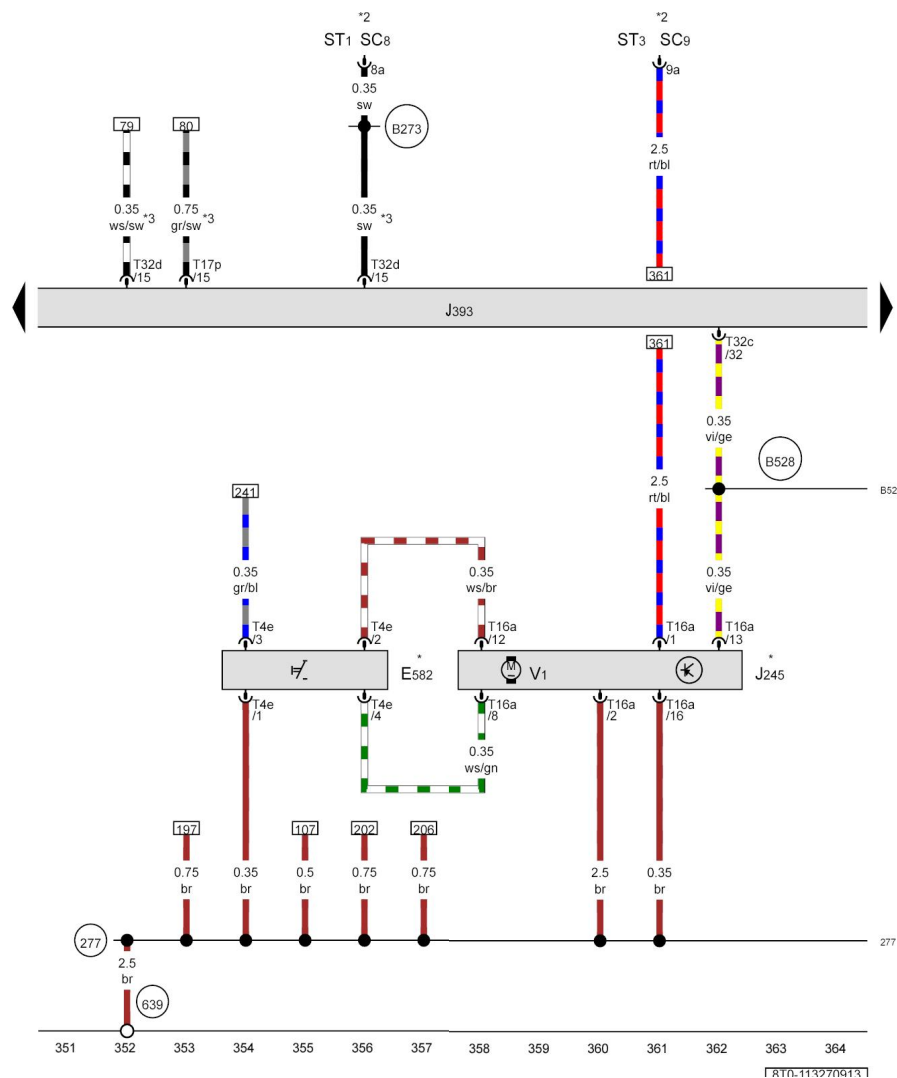

- ws = белый
- sw = чёрный
- ro = красный
- rt = красный
- br = коричневый
- gn = зелёный
- bl = синий
- gr = серый
- li = лиловый
- vi = лиловый
- ge = жёлтый
- or = оранжевый
- rs = розовый

Audi A5

Электросхема

№ 113 / 28

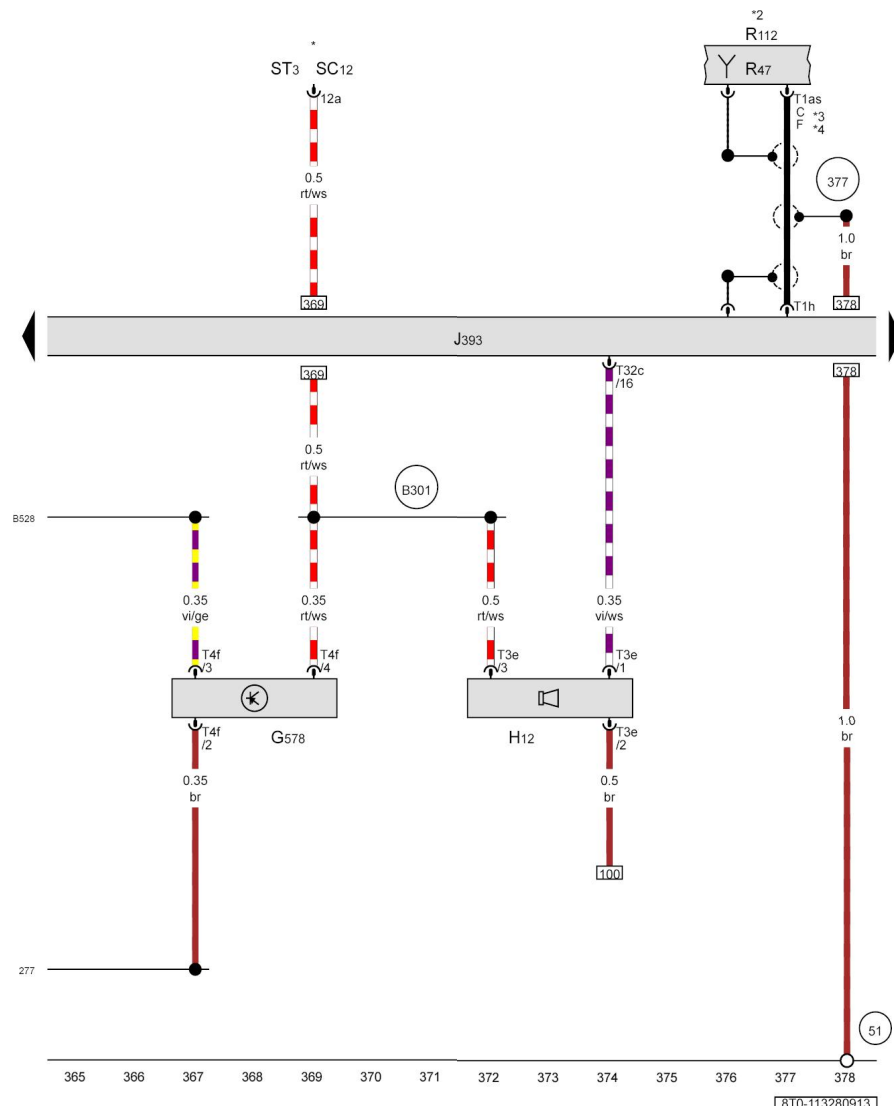
Датчик охранной сигнализации, Сирена сигнализации, Центральный блок управления систем комфорта

- G578 - Датчик охранной сигнализации
 - H12 - Сирена сигнализации
 - J393 - Центральный блок управления систем комфорта
 - R47 - Антенна центрального замка и охранной сигнализации
 - R112 - Антенный усилитель 3
 - ST3 - Блок предохранителей 3
 - SC12 - Предохранитель 12 в блоке предохранителей C
 - T1as - Разъём, 1-контактный
 - T1h - Разъём, 1-контактный
 - T3e - Разъём, 3-контактный
 - T4f - Разъём 4-контактный
 - T32c - Разъём, 32-контактный
 - 51 - Точка соединения с массой в багажном отсеке справа
 - 277 - Соединение с массой 3 в жгуте проводов салона
 - 377 - Соединение с массой 12 в главном жгуте проводов
 - B301 - Плюсовое соединение 5 (30) в главном жгуте проводов
 - B528 - Соединение 1 (шина LIN) в главном жгуте проводов
- * - см. актуальную схему расположения предохранителей
 *2 - см. актуальную схему электрооборудования
 *3 - в зависимости от комплектации
 *4 - см. актуальную схему электрооборудования для MMI (электронная система информирования)

ws = белый
 sw = чёрный
 ro = красный
 rt = красный
 br = коричневый
 gn = зелёный
 bl = синий
 gr = серый
 li = лиловый
 vi = лиловый
 ge = жёлтый
 or = оранжевый
 rs = розовый

Audi A5

Электросхема

№ 113 / 29

Выключатель педали сцепления, Центральный блок управления систем комфорта

- F36 - Выключатель педали сцепления
- F194 - Выключатель педали сцепления для запуска двигателя
- F305 - Выключатель положения Р селектора
- G476 - Датчик положения педали сцепления
- J217 - Блок управления автоматической коробки передач
- J393 - Центральный блок управления систем комфорта
- J623 - Блок управления двигателя
- T4h - Разъём 4-контактный
- T6g - Разъём 6-контактный
- T17q - Разъём, 17-контактный, красный
- T17r - Разъём, 17-контактный, белый
- T32d - Разъём, 32-контактный
- V471 - Соединение 7 в главном жгуте проводов
- D114 - Соединение 12 в жгуте проводов моторного отсека

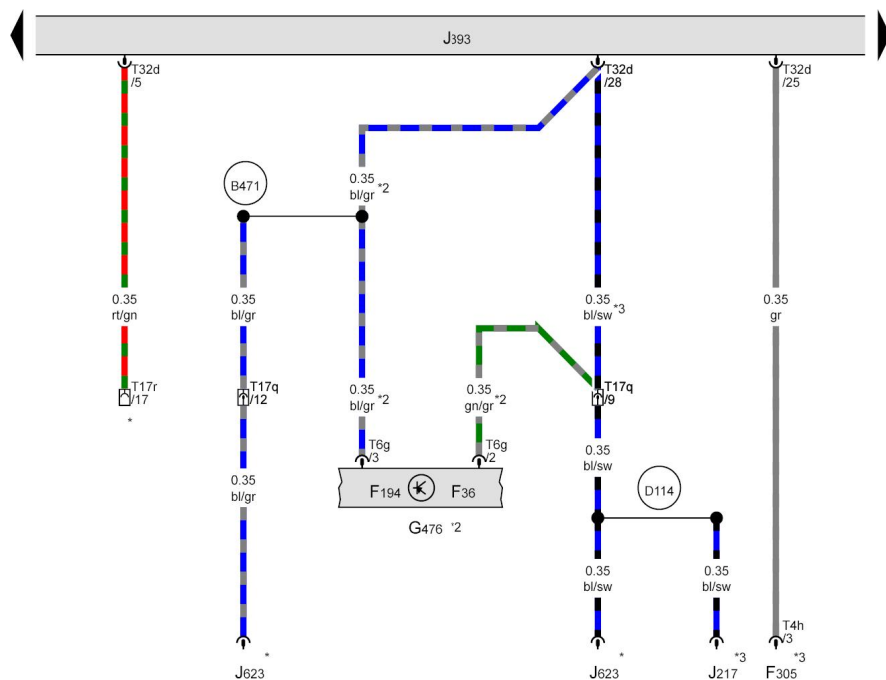

- ws = белый
- sw = чёрный
- ro = красный
- rt = красный
- br = коричневый
- gn = зелёный
- bl = синий
- gr = серый
- li = лиловый
- vi = лиловый
- ge = жёлтый
- or = оранжевый
- rs = розовый

- * - см. актуальную схему электрооборудования для двигателя
- *2 - только для а/м с МКП
- *3 - см. актуальную схему электрооборудования АКП

Audi A5

Электросхема

№ 113 / 30

Выключатель стоп-сигналов, Центральный блок управления систем комфорта

- F - Выключатель стоп-сигналов
- J255 - Блок управления Climatronic
- J393 - Центральный блок управления систем комфорта
- J623 - Блок управления двигателя
- ST2 - Блок предохранителей 2
- SC2 - Предохранитель 2 в блоке предохранителей C
- T4k - Разъём 4-контактный
- T17e - Разъём, 17-контактный, красный
- T17r - Разъём, 17-контактный, белый
- T20e - Разъём, 20-контактный
- T32d - Разъём, 32-контактный
- V335 - Соединение 1 (54) в главном жгуте проводов

- * - см. актуальную схему электрооборудования для двигателя
- *2 - Катушка датчика стоп-сигнала
- *3 - см. актуальную схему электрооборудования для климатической установки
- *4 - см. актуальную схему расположения предохранителей

- ws = белый
- sw = чёрный
- ro = красный
- rt = красный
- br = коричневый
- gn = зелёный
- bl = синий
- gr = серый
- li = лиловый
- vi = лиловый
- ge = жёлтый
- or = оранжевый
- rs = розовый

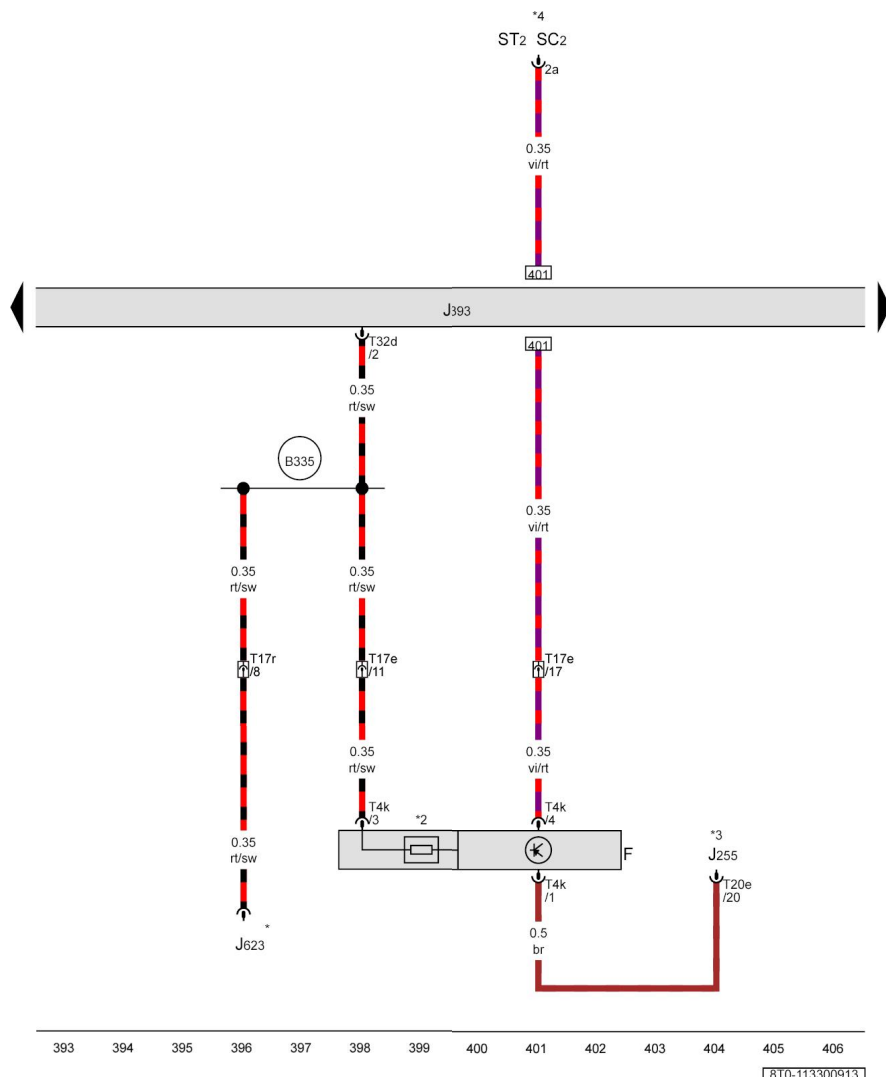

Audi A5

Электросхема

№ 113 / 32

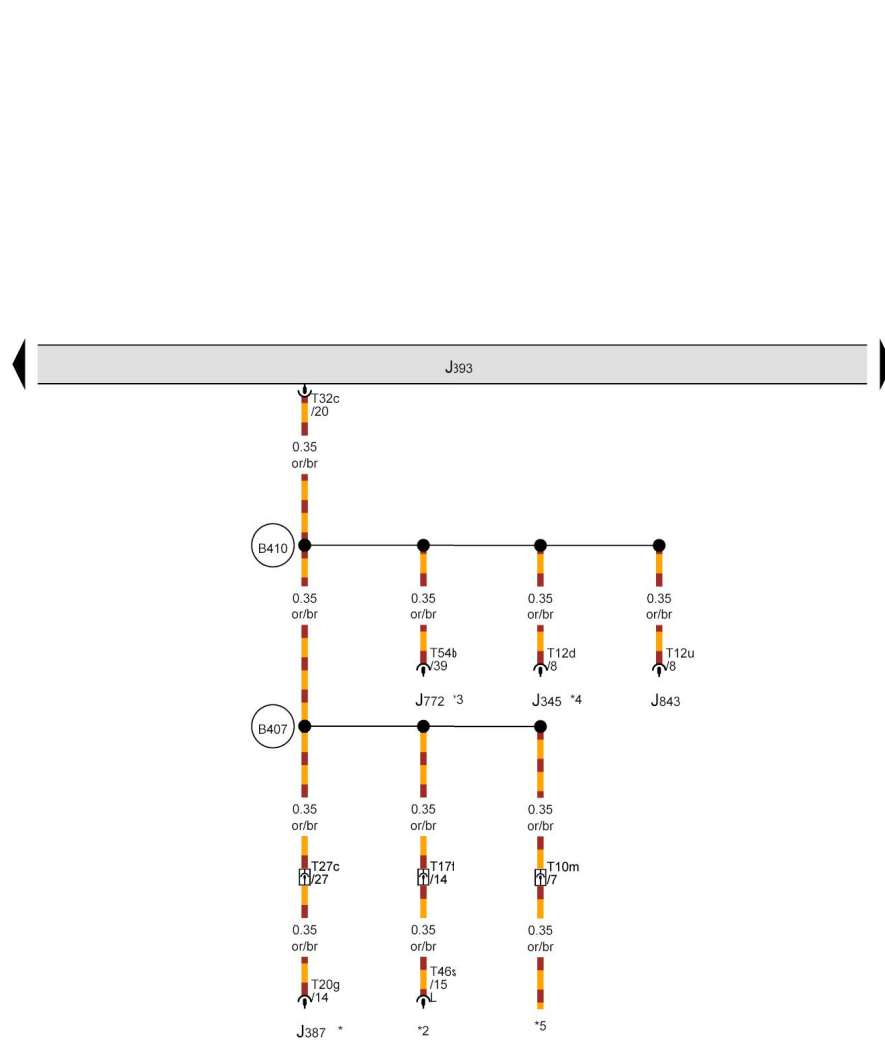

ws = белый
 sw = чёрный
 ro = красный
 rt = красный
 br = коричневый
 gn = зелёный
 bl = синий
 gr = серый
 li = лиловый
 vi = лиловый
 ge = жёлтый
 or = оранжевый
 rs = розовый

Центральный блок управления систем комфорта

- J345 - Блок управления распознавания прицепа
- J387 - Блок управления двери переднего пассажира
- J393 - Центральный блок управления систем комфорта
- J772 - Блок управления камеры заднего вида
- J843 - Интерфейсный блок управления системы отслеживания положения а/м
- T10m - Разъём, 10-контактный, красный
- T12d - Разъём, 12-контактный
- T12u - Разъём, 12-контактный
- T17f - Разъём, 17-контактный, коричневый
- T20g - Разъём, 20-контактный
- T27c - Разъём, 27-контактный, Стойка А снизу, со стороны переднего пассажира
- T32c - Разъём, 32-контактный
- T46s - Разъём, 46-контактный
- T54b - Разъём, 54-контактный
- B407 - Соединение 2 (шина CAN-комфорт, провод Low) в главном жгуте проводов
- B410 - Соединение 5 (шина CAN-комфорт, провод Low) в главном жгуте проводов
- * - см. актуальную схему электрооборудования для систем комфорта
- *2 - Перемычка со стороны переднего пассажира, коричневая
- *3 - только для а/м с камерой заднего вида
- *4 - только для а/м с розеткой ТСУ
- *5 - см. актуальную схему электрооборудования для электрорегулировки сидений

421 422 423 424 425 426 427 428 429 430 431 432 433 434

ГРП.1133200131

Audi A5

Электросхема

№ 113 / 33

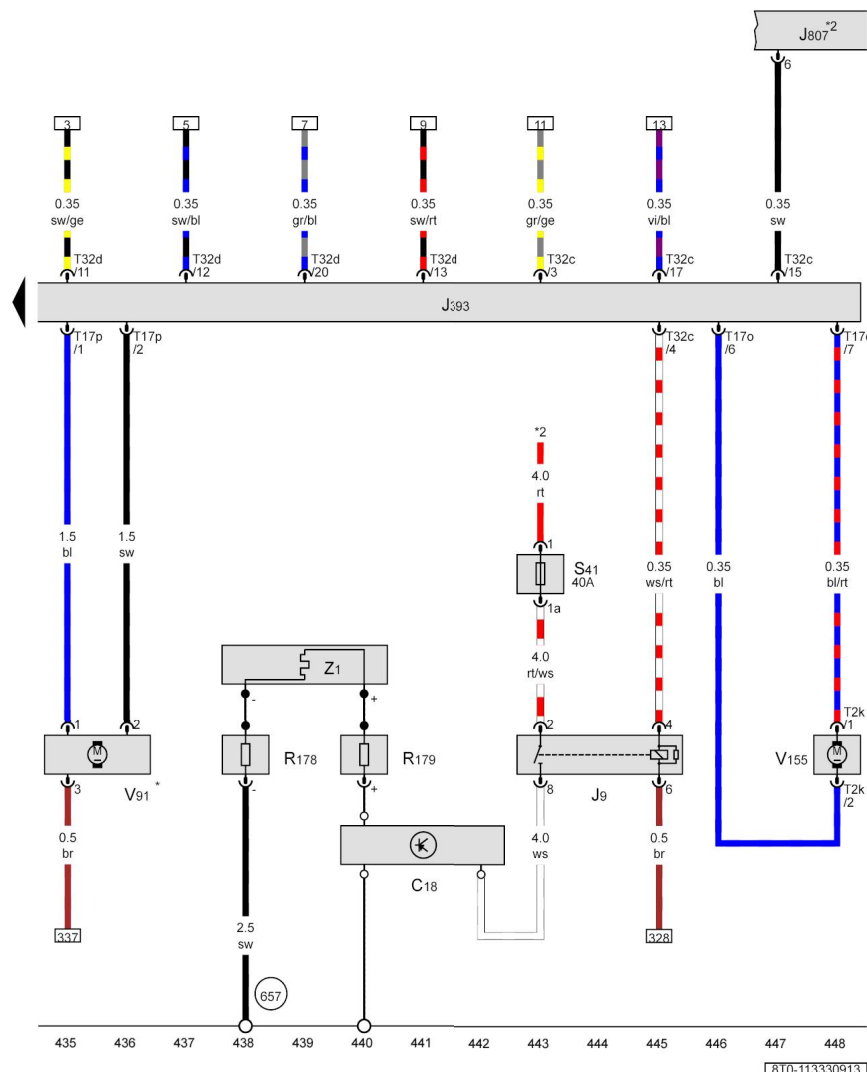

ws = белый
 sw = чёрный
 ro = красный
 rt = красный
 br = коричневый
 gn = зелёный
 bl = синий
 gr = серый
 li = лиловый
 vi = лиловый
 ge = жёлтый
 or = оранжевый
 rs = розовый



- Центральный блок управления систем комфорта, Реле розеток, Электродвигатель задней шторки, Электродвигатель запираания лючка горловины топливного бака, Нагревательный элемент заднего стекла
- C18 - Помехоподавляющий фильтр антенны на стекле
 - J9 - Реле обогрева заднего стекла
 - J393 - Центральный блок управления систем комфорта
 - J807 - Реле розеток
 - R178 - Частотный фильтр для частотной модуляции (FM) в отрицательном проводе
 - R179 - Частотный фильтр для частотной модуляции (FM) в положительном проводе
 - S41 - Предохранитель обогрева заднего стекла
 - T2k - Разъём, 2-контактный
 - T17o - Разъём, 17-контактный
 - T17p - Разъём, 17-контактный
 - T32c - Разъём, 32-контактный
 - T32d - Разъём, 32-контактный
 - V91 - Электродвигатель задней шторки
 - V155 - Электродвигатель запираания лючка горловины топливного бака
 - Z1 - Нагревательный элемент заднего стекла
 - 657 - Точка соединения с массой 1 возле заднего стекла слева
 - * - только для а/м с электроприводом задней шторки
 - *2 - см. актуальную схему расположения предохранителей

Audi A5

Электросхема

№ 113 / 34

Реле розеток, Прикуриватель, Розетка 12 В, Инвертор с розеткой, 12 В - 230 В, Розетка 12 В 2, Розетка 12 В 3

- J807 - Реле розеток 
- L28 - Лампа подсветки прикуривателя
- L42 - Лампа подсветки розетки
- R126 - Держатель телефона
- ST3 - Блок предохранителей 3
- SF5 - Предохранитель 5 в блоке предохранителей F 
- T3g - Разъём, 3-контактный
- T3l - Разъём, 3-контактный
- T3n - Разъём, 3-контактный
- T3p - Разъём, 3-контактный
- U1 - Прикуриватель
- U5 - Розетка 12 В, в передней части центральной консоли
- U13 - Инвертор с розеткой, 12 В - 230 В
- U18 - Розетка 12 В 2
- U19 - Розетка 12 В 3
- 688 - Точка соединения с массой 2 на центральном тоннеле 
- B282 - Плюсовое соединение 6 (15а) в главном жгуте проводов
- B473 - Соединение 9 в главном жгуте проводов
- * - см. актуальную схему расположения предохранителей
- *2 - в зависимости от комплектации
- *3 - только для а/м с розеткой 12 В в багажном отсеке
- *4 - см. актуальную схему электрооборудования для систем телефонии
- *5 - см. актуальную схему электрооборудования для подогрева сидений

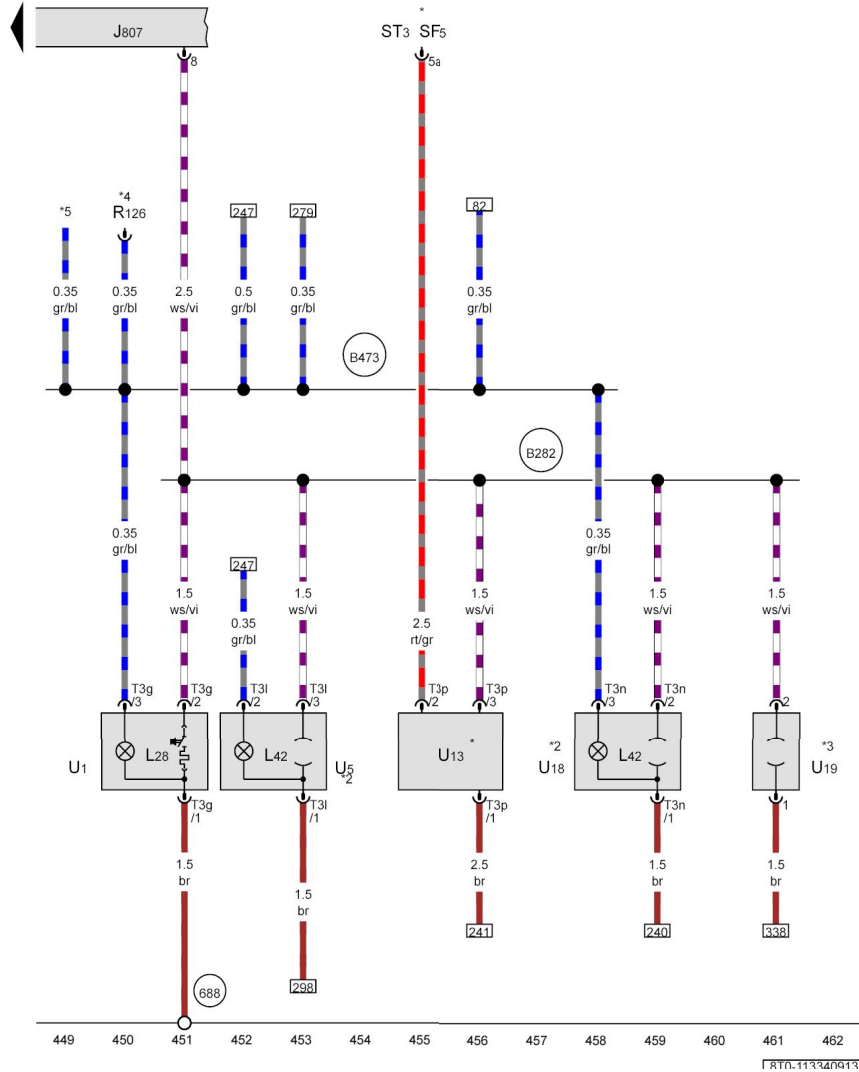

ГРН.1133400137