

 Connection offline

Сводка ТРП

Учётный №: 2025695/1

Q5, Q7 и A8(D4) - отключение защиты от неправильной заправки на дизельных автомобилях

Дата разрешения публикации: 16.03.2011

Описание неисправности клиентом/Заключение станции

Раздаточный пистолет не вставляется в заливную горловину - автомобиль не удаётся заправить или заправка происходит медленно.

Техническое обоснование

В некоторых странах на дизельных топливораздаточных колонках устанавливаются раздаточные пистолеты со слишком маленьким диаметром (меньше 23,6 мм) или иногда встречаются крайне изношенные раздаточные пистолеты. В этом случае из-за слишком маленького диаметра раздаточного пистолета не может разблокироваться защита от неправильной заправки, и пистолет не удаётся вставить в горловину.

Решение в условиях производства

Решение в условиях сервиса

- Исключительно для временного использования, например, для путешествующих (в отпуске) клиентов, рекомендуется предлагать переходник для заправки T40256.

<ul style="list-style-type: none"> Переходник для заправки топливом T40256 для автомобилей с защитой от неправильной заправки. 	
<ul style="list-style-type: none"> Вставить переходник для заправки в заправочную горловину, а затем заправить дизельный автомобиль - даже через заправочный пистолет с маленьким диаметром. После заправки переходник удалить и упаковать в пластиковый мешок 	

- При желании можно совсем (постоянно) отключить защиту от неправильной заправки

следующим образом:

Защита от неправильной заправки, снятие и установка

Снятие:

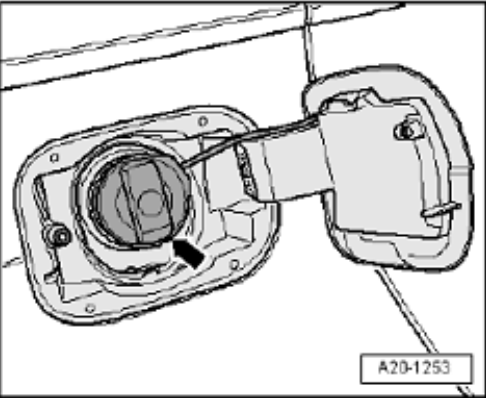
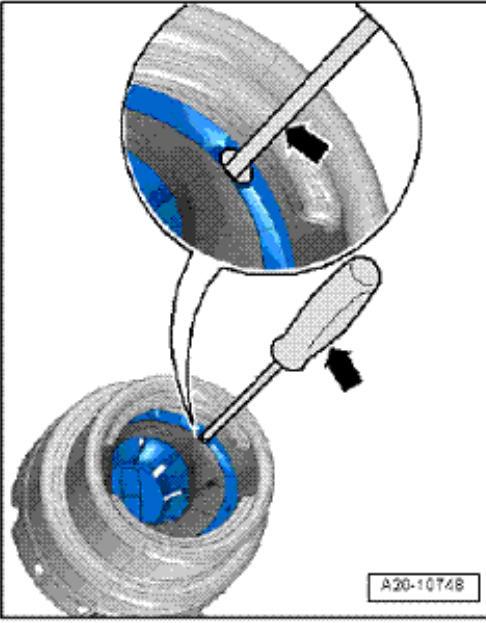
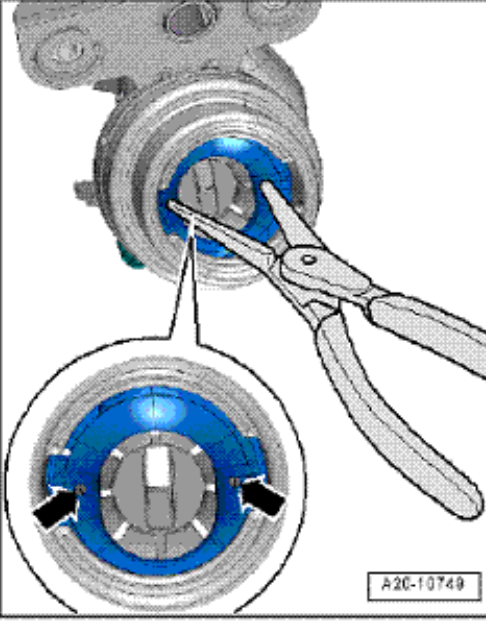
<ul style="list-style-type: none"> • Очистить область вокруг заливной горловины • Открутить крышку заливной горловины 	 <p>A20-1253</p>
<ul style="list-style-type: none"> • Разблокировать фиксирующий выступ стопорного кольца с помощью плоской отвёртки (5 мм) или отвёртки Torx. 	 <p>A20-10748</p>
<ul style="list-style-type: none"> • Вставить цангу стопорного кольца в оба отверстия -стрелки- замочного кольца. • Замочное кольцо повернуть примерно на 25° против часовой стрелки. 	 <p>A20-10749</p>
<ul style="list-style-type: none"> • Повернуть плоскость замочного 	

кольца в заливной горловине и извлечь через вырез -стрелки- для крышки заливной горловины.

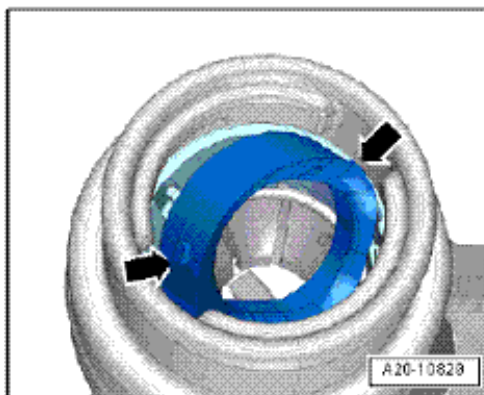

- Извлечь защиту от неправильной заправки из заливной горловины - стрелка-, используя при необходимости клещи для стопорных колец.

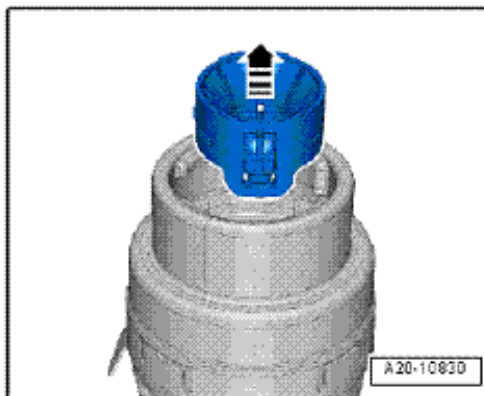

Отключение защиты о неправильной заправки

- Отделить фиксирующие выступы по меткам, как показано на рисунке.
-
- **Указание:**
- *Запорная крышка защиты от неправильной заправки должна открываться без заедания!*

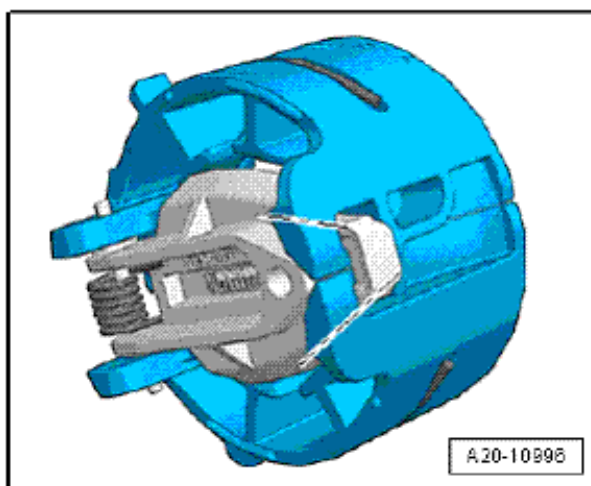

Установка отключённой защиты от неправильной заправки

Установка осуществляется в обратной последовательности, при этом необходимо соблюдать следующее:

- Вставить защиту от неправильной заправки в заливную горловину.
- Выступ защиты от неправильной заправки должен зафиксироваться в канавке на заливной горловине -стрелки-.

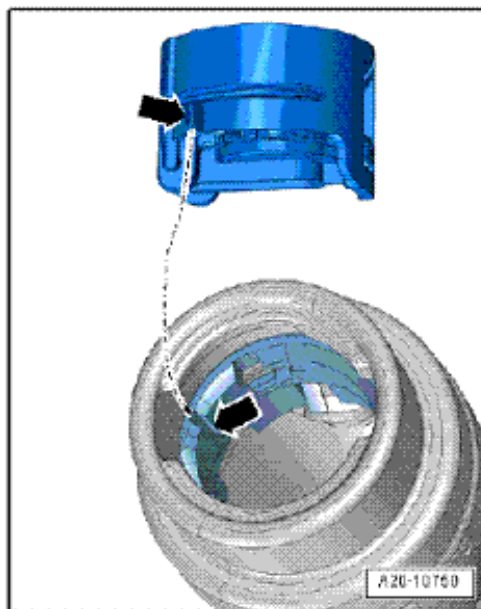

- Установить замочное кольцо со стопорной цапгой, повернув замочное кольцо на 25° по часовой стрелке.

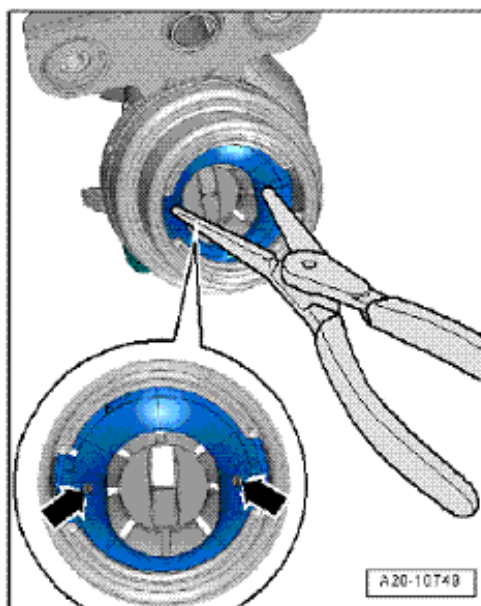

- При правильной установке метки на замочном кольце и на заливной горловине должны совпасть -стрелки-

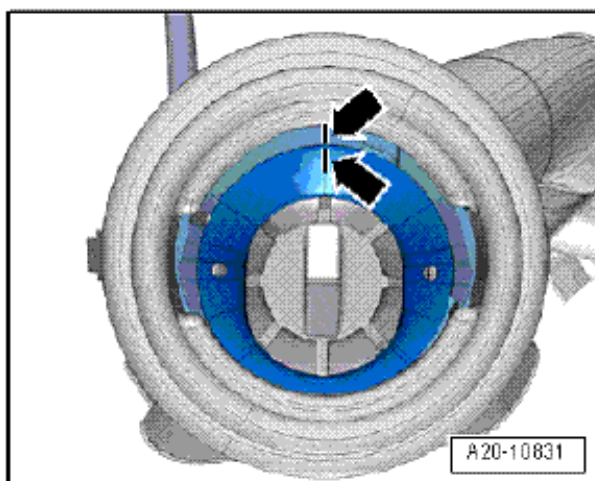

Указания по расчётам

Переделка не может производиться в счёт гарантии!